**ФОРУМ
ВЫПУСКНИКОВ СОВЕТСКИХ
И РОССИЙСКИХ ВУЗОВ
И МОЛОДЕЖИ, ПОСВЯЩЕННЫЙ ПОБЕДЕ
СОВЕТСКИХ И МОНГОЛЬСКИХ ВОЙСК
НАД ЯПОНСКОЙ КВАНТУНСКОЙ АРМИЕЙ
НА РЕКЕ ХАЛХИН-ГОЛ**

**УЛАН-БАТОР
2–3 СЕНТЯБРЯ 2019 ГОДА**

Министерство науки и высшего образования
Российской Федерации

Уральский федеральный университет
имени первого Президента России Б. Н. Ельцина

**ФОРУМ ВЫПУСКНИКОВ
СОВЕТСКИХ И РОССИЙСКИХ ВУЗОВ И МОЛОДЕЖИ,
ПОСВЯЩЕННЫЙ ПОБЕДЕ СОВЕТСКИХ
И МОНГОЛЬСКИХ ВОЙСК
НАД ЯПОНСКОЙ КВАНТУНСКОЙ АРМИЕЙ
НА РЕКЕ ХАЛХИН-ГОЛ**

(Улан-Батор, 2–3 сентября 2019 года)

Екатеринбург
Издательство Уральского университета
2019

УДК 355.48(47:517.3:520)«1939»(045)
Ф79

Рецензенты:

Рассказова Т. П., кандидат филологических наук, директор Кембриджского центра ЦрФУ

Палкин А. С., кандидат исторических наук, директор департамента «Исторический факультет» УрФУ

Гушин С. Н., кандидат технических наук, ветеран УрФУ, писатель

Составитель — Е. В. Осипчукова

Форум выпускников советских и российских вузов и молодежи, посвященный победе советских и монгольских войск над японской Квантунской армией на реке Халхин-Гол : сборник статей и материалов / сост. Е. В. Осипчукова ; Мин-во науки и высш. образования РФ. — Екатеринбург : УрФУ, 2019. — 100 с.

ISBN 978-5-7996-2754-6

Сборник составлен на основании выступлений участников форума выпускников советских и российских вузов и молодежи, состоявшегося 2–3 сентября 2019 года в Улан-Баторе.

Адресован широкому кругу читателей.

Издание подготовлено с использованием гранта Президента Российской Федерации на развитие гражданского общества, предоставленного Фондом президентских грантов (договор № 19-1-024843).

УДК 355.48(47:517.3:520)«1939»(045)

ISBN 978-5-7996-2754-6

© Уральский федеральный университет, 2019

**ПРИВЕТСТВИЕ ЭЛЬВИРЫ ВАЛЕНТИНОВНЫ МИТРОФАНОВОЙ,
РУКОВОДИТЕЛЯ РОССОТРУДНИЧЕСТВА
УЧАСТНИКАМ ФОРУМА ВЫПУСКНИКОВ СОВЕТСКИХ
И РОССИЙСКИХ ВУЗОВ И МОЛОДЕЖИ, ПОСВЯЩЕННЫЙ
ПОБЕДЕ СОВЕТСКИХ И МОНГОЛЬСКИХ ВОЙСК НАД ЯПОНСКОЙ
КВАНТУНСКОЙ АРМИЕЙ НА РЕКЕ ХАЛХИН-ГОЛ**

03.09.2019, Улан-Батор

От имени федерального агентства Россотрудничество и от себя лично приветствую участников Форума выпускников российских/советских вузов в Монголии, посвященного 80-летию Победы монгольских и советских войск на реке Халхин-Гол. Глубоко символично, что Форум проходит в Российском центре науки и культуры в г. Улан-Баторе, который ведет большую работу в расширении гуманитарного сотрудничества между Россией и Монголией.

Российская Федерация постоянно наращивает объёмы образовательного и научно-технического сотрудничества со странами Европы, Америки, Азии и Африки. На протяжении более 50 лет наша страна готовит специалистов высокого профиля из многих стран мира. Мы по праву гордимся тем, что Россия является не только одной из ведущих мировых держав в области образования и науки, но и «пионером» установления крепких межгосударственных связей по данному направлению.

Отрадно отметить, что на Форуме собрались выпускники ведущих российских вузов, которые возвратившись к себе на родину, трудятся на ответственных постах в различных сферах общественной деятельности и экономики, подтверждая высокий уровень и качество российского образования.

Общегосударственные приоритеты России с Монголии в отраслях электроэнергетики и транспорта выстраиваются в соответствии с решениями Российско-Монгольской Межправкомиссии по торгово-экономическому и научно-техническому сотрудничеству. Основу связей двух наших стран формируют объемные по-

ставки различных нефтепродуктов, стройматериалов, продовольствия, из Монголии импортируется мясо и пищевые продукты, плодоовощная продукция. Широкие перспективы имеются во взаимодействии по линии сельскохозяйственных ведомств, а также между ЕАЭС и Монголией.

Наша главная задача сегодня — развитие молодёжных обменов, закрепление позиций русского языка в культурно- цивилизационном пространстве. Данные обстоятельства требуют запуска новых механизмов повышения интереса общественности иностранных государств к русскому языку, образованию и культуре России.

Так, в феврале 2018 года при Россотрудничестве был создан Экспертно-консультационный совет по продвижению и поддержке российского образования, науки и русского языка за рубежом.

На первом заседании Совета, состоявшегося 27 февраля 2018 года, были определены приоритетные направления деятельности Совета, в том числе работа по координации активностей российских образовательных и общественных организаций, осуществляющих работу в сфере поддержки и преподавания русского языка, продвижения российского образования и науки за рубежом, проведена работа по формированию Единого плана-графика мероприятий по продвижению русского языка, российского образования и науки за рубежом.

В соответствии с данным планом силами представительства Россотрудничества в Монголии ведется работа по переходу от фрагментарного, локально-мероприятийного подхода к практике формирования целостной комплексной системы планирования в реализации политики международного гуманитарного сотрудничества.

Необходимо отметить, что в соответствии с постановлением Правительства Российской Федерации от 08.11.2013 г. № 891 на протяжении последних 6-ти лет представительство Россотрудничества в Монголии в тесном взаимодействии с Посольством России в Монголии и Министерством образования, культуры, науки и спорта Монголии реализует функцию Единого оператора по набору абитуриентов для обучения в российских вузах. Если квота на Монголию в 2010 году составляла 250 мест,

то в 2018 году она была увеличена до 500 мест. Эта квота стала рекордной для страны и реализована в 2019 году представительством Россотрудничества в Монголии практически в полном объеме.

Особые слова благодарности хочется выразить в адрес Монгольской Ассоциации выпускников российских/советских учебных заведений и лично господину Г. Занданшатару, который на протяжении многих лет возглавляет ее. Заслуги Вашей организации трудно переоценить в деле популяризации в Монголии русского языка, многонациональной культуры России и российского образования, передачи богатого опыта и знаний, полученных в стенах российских учебных заведений, молодому поколению вашей страны.

Слова благодарности также выражаю Министерству образования, науки, культуры и спорта Монголии, Союзу монгольских обществ дружбы, филиалам Центра русского языка при РЦНК в столице и в аймаках Монголии, которые в тесном взаимодействии с нашим представительством в Монголии реализуют множество различных проектов, направленных на всестороннее развитие российско-монгольского сотрудничества.

Неслучайно партнёром Форума стал Уральский федеральный университет, который на протяжении многих лет ведет эффективную работу по продвижению российского образования и достижений российской науки в Монголии.

Хочется выразить благодарность за сотрудничество всем, кто принял активное участие в подготовке Форума, который станет отличной площадкой для обсуждения наиболее острых и актуальных проблем и перспектив развития российско-монгольского сотрудничества.

Уверена, что Форум пройдет в теплой, неформальной атмосфере, а осуществление его насыщенной повестки позволит предметно обсудить многие ключевые вопросы современности и будет способствовать развитию межгосударственного взаимодействия.

Желаю выработки смелых решений, поддержки единомышленников и новых свершений на благо дальнейшего развития сотрудничества между Россией и Монголией в гуманитарной сфере.

**ПРИВЕТСТВИЕ БАЗАРХАНДАЕВА АМГАЛАНА РИНЧИНОВИЧА,
СОВЕТНИКА ПОСОЛЬСТВА РОССИИ В МОНГОЛИИ,
РУКОВОДИТЕЛЯ ПРЕДСТАВИТЕЛЬСТВА РОССОТРУДНИЧЕСТВА
В МОНГОЛИИ, ДИРЕКТОРА РОССИЙСКОГО ЦЕНТРА НАУКИ
И КУЛЬТУРЫ ГОРОДЕ УЛАН-БАТОРЕ**

03.09.2019, Улан-Батор

Россию и Монголию связывают долгие отношения партнерства, сотрудничества, дружбы. Тематика Форума актуализировала вопросы исторического значения битвы на реке Халхин-Гол не только на дискуссионной площадке, но и в рамках акции «Исторический диктант», в ходе которой участники Форума смогли проверить свои знания по истории событий на реке Халхин-Гол. Важно отметить, что специально к Форуму была написана книга о Жукове Г. К. и его жизненном этапе, связанном с битвой на реке Халхин-Гол, автором которой является Гущин Сергей Николаевич с переводом господина Ц. Магсара на монгольском языке. Большой интерес вызвала книга монгольского автора Равдангийн Болда «Ограниченная война: военно-дипломатическая история сражения у реки Халхин-Гол», а также международная объединенная фотоэкспозиция «Мир глазами женщин» и «Mongolia Today 2019», с участием мастеров фотографии из шести стран.

Все мероприятия, приуроченные к празднованию 80-летия победы советских и монгольских войск на Халхин-Голе, проходили в Российском центре науки и культуры в Улан-Баторе в тесном взаимодействии с такими общественными организациями, как Союз монгольских обществ дружбы (СМОД), Общество дружбы «Монголия-Россия», Монгольская Ассоциация выпускников советских/российских заведений (МАВСУЗ), Монгольская Ассоциация преподавателей русского языка и литературы (МонаПРЯЛ), филиалы Центра русского языка при РЦНК в столице и в аймаках Монголии.

Так, в мае 2019 года в РЦНК в Улан-Баторе состоялся исторический диктант «Диктант Победы», в котором приняло участие 116 участников, прошёл конкурс русских песен «Песни Победы» среди студентов монгольских вузов и рабочей молодёжи, посвящённый 80-летию победы на Халхин-Голе.

Телемост между Москвой, Иркутской областью, Улан-Батором и Минском, посвящённый 80-летию Победы на реке Халхин-Гол и легендарной 30-й гвардейской Иркутско-Пинской дивизии, был организован 15 мая по инициативе РОО «Иркутское землячество «Байкал»» при поддержке губернатора Иркутской области, Московского дома национальностей, общественной организации «Сибиряки-защитники отечества», Посольства Российской Федерации в Монголии, Российского центра науки и культуры в Улан-Баторе, Российского благотворительного фонда ветеранов войны, труда и вооружённых сил. С монгольской стороны в нём приняла ветеран Халхин гола Цыренгийн Цыренчимэд.

В июле 2019 года прошла театрализованная реконструкция боевых действий на р. Халхин-гол с участием работников РЦНК, артистов предприятия «Монгол Кино», цирковой конной труппы, музея Монгольского воинства с привлечением автомашин и боевого вооружения того периода.

В августе текущего года состоялось мероприятие Союза монгольских обществ дружбы и Российского центра науки и культуры в г. Улан-Баторе «Мы помним, гордимся и чтим» на горе Зайсан, приуроченное к празднованию 80-летия победы советских и монгольских войск на Халхин-Голе, с участием Героя Монголии, Героя СССР, летчика-космонавта Монголии Жугдэрдэмидийн Гуррагчи и гостей из Москвы, в том числе, дважды Героя Советского Союза, лётчика-космонавта Владимира Джанибекова.

При этом представительство уделяет особое внимание информационному сопровождению всех мероприятий по данной тематике через монгольские СМИ, работает над организацией публикаций статей и цикла телевизионных встреч, посвящённых 80-летию Победы на Халхин-Голе. Особое место в этом ряду занимает телевизионный Конкурс исполнителей русских песен «Наша песня»,

посвященный празднованию 80-летия победы советских и монгольских войск на Халхин-Голе, который вызвал большой общественный резонанс в Монголии. Это совместный проект монгольского телеканала «UBS» и РЦНК в г. Улан-Баторе проходит с участием более 400 конкурсантов при поддержке Президента Монголии Х. Баттулги и посольства России в Монголии.

В соответствии с планом мероприятий представительством Росотрудничества в Улн-Баторе до конца 2019 года будет продолжен комплекс мероприятий «Братство по оружию», посвященный празднованию 80-й годовщины победы советских и монгольских войск над японскими милитаристами на реке Халхин-Гол.

Отрадно отметить, что Дням российской науки посвящаются юбилейные и памятные даты, связанные с научно-техническим взаимодействием наших стран. Продвижение российских образовательных услуг и популяризация российского образования остаются одними из приоритетных направлений деятельности представительства.

Одной из важных тем сотрудничества России и Монголии является взаимодействие в научно-образовательной сфере, где на первый план выходят серьезные решения Российско-Монгольской Межправкомиссии по торгово-экономическому и научно-техническому сотрудничеству.

Неслучайно Монголия стала одной из стран, где Форум выпускников советских\российских вузов проводится с таким размахом, а Монгольская Ассоциация выпускников российских\советских учебных заведений под руководством спикера Парламента Монголии господина Г. Занданшатара стала действенным органом по активизации лучших своих членов в распространении русского языка и продвижению российского образования в Монголии.

Многочисленная «армия» монгольских выпускников вузов нашей страны насчитывает свыше 65-ти тысяч человек. Их высокий профессионализм, деловые и человеческие качества позволяют достойно участвовать в становлении и развитии практически всех отраслей народного хозяйства Монголии, занимать высокие посты в государственных, правительственных и политических органах страны, быть успешными бизнесменами, руководителями

крупных компаний и предприятий, известных не только в Монголии, но и за рубежом.

Монгольская Ассоциация выпускников советских учебных заведений является символическим мостом и активным проводником дружбы и сотрудничества между нашими странами и народами. Ее заслуги трудно переоценить в деле популяризации в Монголии русского языка, многонациональной культуры России и российского образования, передачи богатого опыта и знаний, полученных в стенах российских учебных заведениях, молодому поколению вашей страны.

С нашими надёжными партнёрами, в числе которых также Министерство образования, науки, культуры и спорта Монголии, Союз монгольских обществ дружбы, филиалы Центра русского языка при РЦНК в столице и в аймаках Монголии, нас связывает множество различных проектов, направленных на всестороннее развитие российско-монгольского сотрудничества.

Для продвижения культурного, научно-образовательного потенциала российских регионов в Монголии представительство ежегодно выступает соорганизатором и/или инициатором ряда комплексных мероприятий с участием субъектов Российской Федерации.

Ежегодно в рамках Национальной выставки-презентации образовательных услуг в г. Улан-Баторе принимают участие около 40 ведущих вузов России. Особым размахом и содержанием отличаются мероприятия, проводимые в Монголии Уральским федеральным университетом, который стал партнёром проведения данного Форума.

Хочется выразить благодарность за сотрудничество всем, кто принял активное участие в подготовке Форума, который станет отличной площадкой для обсуждения наиболее острых и актуальных проблем и перспектив развития российско-монгольского сотрудничества.

Уверен, что резолюция Форума станет отправной точкой для решения ключевых вопросов современности, будет способствовать развитию межгосударственного взаимодействия, укреплению доверия и взаимопонимания между нашими народами.

**ПРИВЕТСТВИЕ Г. ЗАНДАНШАТАРА,
ПРЕЗИДЕНТА МОНГОЛЬСКОЙ АССОЦИАЦИИ ВЫПУСКНИКОВ
РОССИЙСКИХ/СОВЕТСКИХ/УЧЕБНЫХ ЗАВЕДЕНИЙ «МАВСУЗ»,
ПРЕДСЕДАТЕЛЯ ВЕЛИКОГО ГОСУДАРСТВЕННОГО ХУРАЛА
МОНГОЛИИ**

Дорогие выпускники российских/советских/высших учебных заведений! Уважаемые гости! Прежде всего, позвольте мне поздравить всех гостей и участников форума, выпускников российских/советских высших учебных заведений и молодежи! Настоящий форум знаменателен тем, что он проходит в дни празднования 80-й годовщины разгрома советскими и монгольскими войсками японских агрессоров у реки Халхын гол.

Всех нас особенно радует то, что Президент Российской Федерации В. В. Путин в эти дни сам лично принимает участие в торжествах по случаю этого юбилея. Это является большой честью для всех нас. Поэтому от всей души поздравляю всех участников и гостей форума с великим праздником — 80-годовщиной нашей общей Победы на реке Халхын гол. За годы, прошедшие после получения вами дипломов в России, в Советском Союзе, многое изменилось у нас в стране и в мире в целом. Менялись государства, вместе с ними менялись уклады нашей жизни. Изменились и вузы, где мы обучались. Но не изменились наши чувства уважения, которые мы питаем к России, российскому народу, российским вузам, где мы получили необходимые для развития Родины знания, и конечно, великому русскому языку.

Студенческие годы, проведенные в СССР, в России, навсегда остались в сердце каждого из нас, как самый незабываемый период становления собственной личности. В студенческие годы мы росли не только как специалистами своего дела, но и развивались духовно, впитывая одновременно менталитет русских/советских/людей. Мы, выпускники, всегда были уверены в том, что, получив образование в СССР, России и возвратившись на родину, сможем применить на практике свои знания и умения. Многие из нас достигли больших успехов на производстве, в науке и об-

разовании, искусстве и культуре, в других областях социальной жизни. Среди монгольских выпускников есть и первые лица монгольского государства, министры и депутаты, крупные бизнесмены, видные деятели науки и культуры, известные военачальники и даже космонавт. Важным является и то, что любой из нас и сегодня остается полпредом своего *Almamater*, где бы он ни находился. Как вы уже знаете, история обучения монгольских граждан в Советском Союзе, России охватывает большой период, начиная с 1922 по сегодняшний день.

Сегодня тут собрались выпускники российских/советских/высших учебных заведений разных периодов. Нас более шестидесяти тысяч. Это внушительная цифра, это целая армия высокопрофессиональных кадров, нужных для всех сфер социально-экономической жизни страны. Эту армию высокопрофессиональных кадров-выпускников объединяет Монгольская ассоциация выпускников российских/советских/учебных заведений «МАВСУЗ», созданная в 1972 году. С гордостью отмечаю, что у истоков нашей ассоциации стоял выдающийся деятель монгольской науки, президент Академии наук Монголии второй половины XX века, Герой труда Монголии, академик Базарын Ширэндэв. Ассоциация «МАВСУЗ» за эти годы не раз доказывала востребованность своей активной деятельностью. Особенно с самого начала двухтысячных годов, когда актуальной стала защита профессиональных интересов и прав наших выпускников в период рыночных отношений. С этой непростой, но нужной и благородной задачей ассоциация выпускников справляется успешно.

Дорогие друзья! Сегодняшний форум — это прекрасный пример того, что каждый из нас в свое время сделал правильный выбор в пользу российской/советской/высшей школы. Мы собрались тут не только ради приятных воспоминаний о наших студенческих годах, куда важнее обмен опытом и реальными планами на будущее. Именно поэтому искренне рассчитываю на конструктивную работу настоящего форума.

В заключении я хочу выразить сердечную благодарность форуму — Фонду содействия реализации проектов УрФУ и выпускников УПИ, УГТУ-УПИ, УрГУ и УрФУ, Уральскому федеральному

университету имени первого Президента России Б. Н. Ельцина, Фонду Президентских грантов на развитие гражданского общества (Россия) и международному координационному совету иностранных выпускников российских/советских/вузов «ИНКОРВУЗ-XXI» за содействие в проведении настоящего форума.

Желаю всем вам здоровья, счастья, успехов во всех ваших начинаниях, а в работе форума — плодотворной работы! На этом работу форума выпускников российских/советских/вузов и молодежи объявляю открытой.

**ПРИВЕТСТВИЕ З. ЭНХБОЛДА
РУКОВОДИТЕЛЯ АДМИНИСТРАЦИИ ПРЕЗИДЕНТА МОНГОЛИИ,
ПОЧЕТНОГО ДОКТОРА УРАЛЬСКОГО ФЕДЕРАЛЬНОГО
УНИВЕРСИТЕТА ИМЕНИ ПЕРВОГО ПРЕЗИДЕНТА
РОССИИ Б. Н. ЕЛЬЦИНА**

Уважаемые гости и делегаты форума! Я рад, что по случаю 80-летия совместной победы монголо-советских вооруженных сил на реке Халхин гол мы проводим этот форум совместно с Российским центром науки и культуры в Улан-Баторе, Монгольской ассоциацией выпускников российских и советских вузов «МАВСУЗ», монголо-российской ассоциацией выпускников Уральского федерального университета имени Б. Н. Ельцина, Фондом содействия реализации проектов УрФУ и выпускников УПИ, УГТУ-УПИ, УрГУ и УрФУ, Уральским федеральным университетом имени первого Президента России Б. Н. Ельцина, Фондом Президентских грантов на развитие гражданского общества (Россия).

Со дня установления дипломатических отношений между Монголией и Советской Россией в 1921 году, на протяжении 98 лет мы имеем богатую историю расширения и углубления наших дружественных и добрососедских тесных отношений и сотрудничества.

Особо широко и с большим размахом развивалось сотрудничество между двумя странами в области образования. С 1922 года более 80 тыс. граждан Монголии получили образование в учебных заведениях Советского союза и Российской Федерации. Несколько поколений выпускников вузов Российской Федерации вносили и вносят большой вклад в развитие и строительство своей родины.

Народ и правительство обеих наших стран чтят память и подвиги монголо-российских воинов, сражавшихся на реке Халхингол, проливая свою кровь не щадя своей жизни, и мы с 1940 года празднуем годовщину победы на реке Халхингол.

Президент Монголии Х. Баттулга во время встречи с Президентом Российской Федерации В. В. Путиным в рамках Восточ-

ного экономического форума договорились совместно отпраздновать 80-летие совместной победы на реке Халхингол, в рамках этого было запланировано организовать совместные выставки, создать художественные и документальные фильмы и издать книги. В эти дни наряду с успешным проведением нашего форума, Президент Российской Федерации В. В. Путин находится с визитом в Монголии и принимает участие в праздновании 80-летия совместной победы на реке Халхингол, что является важным событием в монголо-российском сотрудничестве.

Данный форум, организованный выпускниками вузов Российской Федерации, имеет особенно важное значение в прославлении подвига старшего поколения, увековечивании их памяти, укреплении сотрудничества между добрососедскими и дружественными странами, взаимопонимания между нашими народами и военно-патриотического воспитания молодого поколения.

Желаю успехов в работе форума.

ПРИВЕТСТВИЕ КОКШАРОВА ВИКТОРА АНАТОЛЬЕВИЧА, РЕКТОРА УРАЛЬСКОГО ФЕДЕРАЛЬНОГО УНИВЕРСИТЕТА ИМЕНИ ПЕРВОГО ПРЕЗИДЕНТА РОССИИ Б. Н. ЕЛЬЦИНА

Уважаемые участники!

Рад приветствовать вас на Форуме выпускников советских и российских вузов и молодежи в Улан-Баторе, посвященном 80-летию победы советских и монгольских войск в районе реки Халхин-Гол! Форум посвящен важной и интересной теме — совместное военно-историческое прошлое, победа над общим противником. Битва на Халхин-Голе — это демонстрация высокой дружбы и патриотизма, взаимоуважения двух стран, единения на фоне угроз. Форум призван привлечь внимание молодежи, вдохновить на новые совместные, интересные проекты на благо наших стран, а также призван стать основой дальнейшего успешного сотрудничества предприятий и организаций России и Монголии!

Сегодняшнее событие стало возможным только благодаря поддержке выпускников советских и российских вузов, которых в Монголии проживает более 60 тысяч, в том числе более 1000 выпускников нашего университета. Мы гордимся нашими выпускниками, надеемся, что обучение в России позволило вам достичь профессионального успеха. Именно ваша поддержка наших проектов вдохновляет нас на развитие и сотворчество!

Мы благодарим наших соорганизаторов: лично господина З. Знхболда, нашего выпускника, руководителя администрации Президента Монголии, господина Г. Занданшатара руководителя авторитетной организации «МАВСУЗ», господина А. Р. Базархандаева, руководителя Российского центра науки и культуры. Проведение Форума стало возможным благодаря поддержке Фонда Президентских грантов на развитие гражданского общества, поддержавшего проект Фонда содействия реализации проектов УрФУ и выпускников УПИ, УГТУ-УПИ, УрГУ и УрФУ.

Значительную помощь в организации оказали наши партнеры: Монгольская ассоциация выпускников УрФУ, Монгольский государственный университет науки и технологии, Монгольский государственный университет образования, Монгольский государственный университет, школа «Кириллица», лицей РЭУ имени Г. В. Плеханова. Без вашей поддержки Форум не был бы успешным, интересным и полезным для дальнейшего развития взаимоотношений в научно-образовательной сфере.

Желаю участникам интересной работы, дискуссий на Форуме, новых открытий и договоренностей!

Ц. Магсар

директор начальной школы «Кириллица» в Улан-Баторе

ЗНАЧЕНИЕ РУССКОГО ЯЗЫКА И КУЛЬТУРЫ И СОВРЕМЕННАЯ СИТУАЦИЯ В МОНГОЛИИ

До 90-х годов XX в. русский язык и культура десятки лет служили надёжными ориентирами для монголов в их интеллектуальном развитии, а в широком смысле, в развитии образования, культуры и науки в стране в целом. Поэтому, в настоящее время, когда на глазах монгольской интеллигенции, в особенности, получившей образование с помощью русского языка, происходит заметный спад в изучении русского языка современной молодёжью, многие высказываются с сожалением, что от этого немало потеряет будущее Монголии, и в некотором роде осуждают близорукость властей, которые проявляют апатию по отношению к тому, что было достигнуто в прошлом, т. е. тем успехам старшего поколения, которых оно достигло с помощью русского языка. То, что в настоящее время в Монголии сложилась ситуация полилингвизма, при которой в школах и вузах по выбору изучаются английский, русский, китайский, корейский, японский и немецкий языки, не повод выдворить русский язык из образовательного пространства вообще. Тем более, в ситуации геополитического выбора доминирующая грамотность в сфере знания какого-либо из иностранных языков является предпосылкой интенсивных культурных контактов, взаимообменов и взаимовлияний, что было бы приоритетным направлением в политике не только Монголии, но и России. Современная Монголия является одной из самых “молодых” стран мира: более 70 % проживающих граждан моложе 35 лет. Поэтому, знание русского языка у молодёжи крайне важно для усиления взаимовыгодного сотрудничества между Россией и Монголией.

Кроме того, данный вопрос находится в настоящее время вне поля зрения какой-либо научно-исследовательской деятельно-

сти. Например, академические комплексные социологические исследования молодежной аудитории русского языка и русского чтения в Монголии на настоящее время практически отсутствуют, следовательно, нет каких-либо фактических материалов, свидетельствующих о качественных (индивидуальные потребности, мотивы, анализ социальных тенденций) и количественных (использование ресурсов, разных источников на русском языке) сторонах положения дел с русским языком в Монголии, с помощью которых можно было бы проанализировать информацию о специфических характеристиках (социальных, мировоззренческих и пр.) молодежной аудитории русского языка и русского чтения в Монголии в сравнении с группами молодежи, ориентированными на изучение европейских и восточных языков. Знание характеристик и понимание потребностей молодежной аудитории, а также наличия актуальных для поддержания активного знания русского языка, ресурсов чтения, необходимо для эффективного продвижения русского языка в Монголии с целью сохранения и укрепления будущих культурных, политических и экономических связей двух стран. Это — новое направление работы, которое ждёт своего решения и принесет свою пользу в дело продвижения русского языка и русской культуры в Монголии.

Следующий момент, который ждёт своего решения, это вопрос об обновлении или улучшении методики преподавания русского языка как иностранного. Данные свидетельствуют, что нынешняя ситуация методики преподавания русского языка в стране оставляет желать лучшего. Например, участие монгольских учащихся и учителей в международных конкурсах, где все время эта страна выделялась в лучших, постепенно начинает отходить на задний план, что говорит об узкопоставленной технологии и методики преподавания. С другой стороны, как многие утверждают, сегодня — не те золотые времена прошлого века, когда русский язык изучался во всех школах страны по 4–5 часов в неделю, или функционировал Педагогический институт русского языка, выпустивший за 10 лет своего существования более 1800 учителей-русистов. Кроме того, наше время ознаменовалось глубокими переменами в социально-политической и экономической жизни страны, по-

иском выхода на мировой рынок. В итоге первым иностранным языком был объявлен английский, и три четверти школ переходят на изучение именно английского языка. Можно привести в пример такой факт, что в 1989 году расторгаются контракты со всеми советскими специалистами русского языка, в том числе, преподавателями вузов и учителями. Более 500 человек попадают под сокращение, более 200 вынуждены переобучаться на учителя английского языка, следовательно Педагогический институт русского языка реорганизуется в Институт иностранных языков. Вследствие этого в современной Монголии выросло целое поколение без знания русского языка. Также дело обстоит с русским чтением. Например, почти 20 лет назад из школьной программы исключили произведения Пушкина, даже «Сказку о рыбаке и рыбке». Сейчас помнят эту сказку, кроме нее такие замечательные произведения, как «Капитанская дочка», «Евгений Онегин», «Я памятник себе воздвиг нерукотворный...» и т. д. только те, кому за сорок лет. Это есть пример того, как постепенно отходит русский язык, русская культура, соответственно, и методика их преподавания из сферы образования современной Монголии. Кроме того, в силу недостающей учебной нагрузки многие учителя средних школ совмещают преподавание русского и английского языков, что образует двуязычность в отношении профессионального развития педагога.

Например, по данным на 2014–2015 учебного года только в Улан-Баторе работали 180 учителей русского языка, из них 150 — по совместительству с английским.

В настоящее время только один Монгольский государственный университет образования объявляет набор на специальность «Учитель русского языка», однако на данное отделение поступают абитуриенты в недостаточном количестве. Выбор специальности и трудоустройство часто не состыковываются на рынке труда, поскольку формирование групп для изучения иностранных языков в средних школах не оправдывает выбор специальности учителями русского языка как иностранного.

Например, в муниципальных общеобразовательных школах обязательное изучение русского языка в 7–8 классах по 2, а в 9-м по 3 часа в неделю. В 2016 году вышло положение министерства

образования страны об обучении русскому языку в 10-м классе по одному часу в неделю, если наберется группа не менее 25 человек. Однако, положение Министерства не сработало так, как ожидали русисты. На сегодняшний день по всей столице таких школ, где формировались языковые группы, всего около десяти.

Таким образом, положение русского языка в Монголии выглядит со всеми проблемами, касающимися и исследовательской работы, и методико-технологического обновления, и организационной стороны дела. Русский язык в Монголии переживает свой постподъемный период. Его активное изучение идёт только в школах с обучением на русском языке и монгольские граждане, которые имеют симпатию к русскому народу, имеют приверженность к русскому языку и культуре, предпочитают отдать своих детей и внуков в такие школы.

Какие задачи можно было бы выдвинуть, исходя из нынешних положений дел:

1. Нужно так или иначе охарактеризовать реальную картину, в частности, молодежную русско-говорящую аудиторию в Монголии в зависимости от региональной, профессиональной, образовательной и поло-возрастной специфики, с тем чтобы проявить более заинтересованные контингенты в дальнейшем развитии преподавания русского языка как иностранного.

2. Необходимо проанализировать мотивы и образовательные траектории изучения русского языка молодежью Монголии, что даст возможность организовать целенаправленную деятельность или разные формы учёбы среди детей и молодёжи.

3. Необходимо также внести методико-технологическое обновление в делах преподавания русского языка как иностранного. Для этого, необходима реализация конкретных проектов, охватывающих всех русистов-учителей средних школ, в частности, организация дистанционных и заочных форм учёбы.

4. Нужно описать ресурсы русского чтения, имеющиеся в современной Монголии (СМИ, фонды библиотек, социальные сети), и выявить картину использования данными ресурсами.

ЛИТЕРАТУРА

1. Бадмаев А. З. Образ России и Русский язык в Монголии: от советского наследия к современности//Вестник Бурятского университета. 2011. № 8.
2. Галсан С. О преподавании русского языка в Монголии//Русский язык в Монголии. URL: <http://journal.pushkin.institute/archive/archive/1970/>
3. Ганжуров В. Ц. Русский язык в Монголии: реальность и перспективы//Новые подходы к истории взаимоотношений России и Монголии и их современное состояние: материалы международного круглого стола. г. Улан-Батор (23 октября 2007 г.). Улан-Батор, 2008.
4. Михалёв А. В. Русский язык в политическом пространстве постсоциалистической Монголии//ПОЛИТЭКС. 2010. № 2. URL: <https://cyberleninka.ru/article/n/russkiy-yazyk-v-politicheskom-prostranstve-postsotsialisticheskoy-mongolii>
5. Нарантангулаг Б, Рулиене Л. Н. Изучение русского языка в Монголии: вызов времени//Вестник БГУ. Образование. Личность. Общество. 2016. № 3. URL: <https://cyberleninka.ru/article/n/izuchenie-russkogo-yazyka-v-mongolii-vyzov-vremeni>
6. Русский язык в постсоветском мире: Уход и возвращение? Опыт Монголии. Материалы Международной научно-практической конференции, Улаанбаатар, 15–16.09.2010/Сост., отв. Ред. Сергей Панарин. — Улаанбаатар: Монгольский государственный университет науки и технологии, 2012. — 206 с.
7. Сактоев В. Е., Банзарагчийн Б. Становление и функционирование рынка труда Монголии. Улан-Удэ: ВСГТУ, 2007.
8. Свердлова Н. А., Ундармаа Э. Русский язык: история и перспективы изучения в Монголии//Magister Dixit. 2015. № 2 (18). URL: <https://cyberleninka.ru/article/n/russkiy-yazyk-istoriya-i-perspektivy-izucheniya-v-mongolii>
9. Томтогтох Г. Русский язык в социокультурном пространстве современной Монголии//Актуальные вопросы современной филологии и журналистики. 2015. № 4 (18). URL: <https://cyberleninka.ru/article/n/russkiy-yazyk-v-sotsiokulturnom-prostranstve-sovremennoy-mongolii>
10. Эрдэнэмаам С. О Положении русского языка в Монголии и об интерферентных ошибках, допускаемых студентами-монголами//Вестник Новосибирского государственного педагогического университета. 2014. 3 (19). С. 138–143

Рассказова Т. П.,

канд. филол. наук,
заведующая кафедрой иностранных языков
и образовательных технологий УрФУ

ФОРМИРОВАНИЕ ЯЗЫКОВОЙ КОМПЕТЕНЦИИ В ЭПОХУ ПРОМЫШЛЕННОЙ РЕВОЛЮЦИИ

Несмотря на активное внедрение различных видов инфокоммуникационных технологий (ИКТ), электроники и промышленной робототехники в производственные процессы, автоматизация промышленности, Четвертая промышленная революция (термин введен в 2011 г., в рамках немецкой инициативы — Индустрии 4.0), начавшаяся в конце XX века, носила преимущественно локальный характер, когда каждое предприятие или подразделения внутри одного предприятия использовали собственную (проприетарную) систему управления (или их сочетание), которые были несовместимы с другими системами.

Развитие интернета, инфокоммуникационных технологий (ИКТ), устойчивых каналов связи, облачных технологий и цифровых платформ, а также информационный «взрыв» вырвавшихся из разных каналов данных, обеспечили появление открытых информационных систем и глобальных промышленных сетей, выходящих за границы отдельного предприятия и взаимодействующих между собой, переводя промышленную автоматизацию на новую четвертую ступень индустриализации.

Компоненты «Индустрии 4.0»:

- элементы интернета вещей;
- искусственный интеллект, машинное обучение и робототехника;
- облачные вычисления;
- big data;
- аддитивное производство;
- кибербезопасность;

- интеграционная система;
- моделирование;
- дополненная реальность.

Многие из этих элементов уже давно и успешно применяются на практике, однако в своем докладе я бы хотела коснуться места языковой иноязычной компетенции в рамках бурно развивающейся промышленности.

Есть мнение, что в рамках философии Промышленной революции 4.0 понятие «иностранный язык» отпадает, что искусственный интеллект совершит прорыв и все смогут понимать друг друга. Здесь есть несколько моментов, какие-то из них могут рациональны, какие-то эмоциональны.

Во-первых, все мы помним библейскую Вавилонскую башню, чем закончилось владение всеми одним языком. Не нужно забывать, что несмотря на глобализацию, население Земного шара настолько велико, что региональные диалекты неизбежны, а раз есть диалекты, значит будет потребность сохранения его в какой-либо форме. Во многих национальных государствах с большим населением и одним официальным языком, существуют диалекты, которые настолько сильны, что люди из разных частей одной и той же страны не понимают друг друга.

Во-вторых, не могу не согласиться, что искусственный интеллект — это быстро обучающаяся система. Есть опасения, что профессия переводчика отомрет навсегда с развитием и обучением искусственного интеллекта. Однако до сих пор при машинном переводе есть необходимость редактирования текстов человеком. В техническом переводе такая потребность меньше, но в художественном переводе без человека не обойтись никак. Перестанем ли мы читать художественную литературу, изданную на других языках, или же она вся будет на каком-то одном языке? Это вопрос, на который у меня нет ответа.

В-третьих, даже в Промышленной революции 4.0 присутствует человеческое общение или по-научному — коммуникация. Сможет ли искусственный интеллект заменить то, что в первую очередь отличает нас от животных — человеческую речь? Искусственные переводчики устной речи не смогут правильно оценить

интенций говорящего, его паралингвистические черты для полноценного адекватного перевода. Искусственному интеллекту еще очень нескоро удастся различать оттенки значений, которые зависят не от слов, а от улыбки, жеста, мимики, интонации говорящего. Ему еще не подвластно различение иронии и сарказма, а именно эти нюансы являются одной из составляющих полноценного человеческого общения.

В-четвертых, и это тоже немаловажно, уже доказано, что человек, владеющий двумя и более языками, реже болеет заболеваниями, связанными с угасанием работы когнитивных функций мозга.

В заключении, я бы хотела подчеркнуть, что в эпоху Промышленной революции 4.0 языковая компетенция — это очень важная составляющая для полноценного человеческого общения. Владение иностранными языками — это то, что способствует и является инструментом для осуществления этой революции, которая сама по себе не произойдет, для ее реализации необходим обмен информацией, опытом, наработками, до сих пор кроме как через человеческую речь обмен информацией не происходит.

СПИСОК ИСПОЛЬЗОВАННЫХ ИСТОЧНИКОВ:

1. Дмитрий Евстафьев «Четвертая промышленная революция: пропагандистский миф или «знак беды»? ([http://www.tadviser.ru/index.php/Статья: Четвертая_промышленная_революция_\(Industry_Индустрия_4.0\)](http://www.tadviser.ru/index.php/Статья:Четвертая_промышленная_революция_(Industry_Индустрия_4.0)))

Будаева Т. Ч.

канд. пед. наук,

Первый секретарь посольства России в Монголии,

заместитель руководителя представительства

Россотрудничества в Монголии

О РАСШИРЕНИИ РУССКОЯЗЫЧНОГО ПРОСТРАНСТВА В МОНГОЛИИ: ПРОБЛЕМЫ И ПЕРСПЕКТИВЫ

В Монголии русский язык впервые появился в XVII веке и в дальнейшем его значение возрастало. В годы социализма в МНР изучение русского языка велось как в учебных заведениях всех ступеней, так и на курсах и кружках. При Совете министров Монголии работала Центральная комиссия по русскому языку во главе с зампредом Совмина. Человека не выдвигали на ответственные партийные и государственные должности, если он не владел русским языком. До 90-х годов русский язык являлся единственным иностранным языком в Монголии, который как обязательная дисциплина изучался в учебных заведениях всех ступеней.

По результатам проведенного в начале 90-х годов исследования в Монголии — 67,5 % опрошенных читали и понимали по-русски, 45 % — писали, 44,8 % — понимали и 33,7 % — говорили на русском языке. 74 % опрошенных утвердительно ответили на вопрос: «Используете ли Вы русский язык?». Причём, 20 % использовали русский язык ежедневно, 22 % — несколько раз в неделю, 17,2 % — несколько раз в месяц, остальные — с иной периодичностью.

После распада СССР и разрушения прежних тесных связей России и Монголии с началом демократических преобразований интерес к изучению русского языка в Монголии начал снижаться. Начиная с 2002 г. в Монголии первым и обязательным иностранным языком объявлен английский. С 2006 года в соответствии с приказом Министерства образования, культуры и науки Монголии русский язык не является обязательным предметом

для изучения в вузе, а входит в число факультативных предметов наряду с другими иностранными языками. В школах как обязательный предмет русский язык как иностранный остался только в 7–9 классах (2 часа в неделю).

В результате многолетних усилий сообщества преподавателей-русистов, позиции профильного министерства и ряда договоренностей на высшем государственном уровне между Россией и Монголией, в последние годы положительную динамику показывает изучение и преподавание русского языка в образовательном пространстве Монголии.

По данным Министерства образования, культуры, науки и спорта Монголии в 798 средних школах Монголии работает 502 штатных учителя русского языка, из них 190 — в школах г. Улан-Батора (652 то государственных, 142 частных школ). Школ, работающих по российским образовательным стандартам в Монголии — 5, школ с углубленным изучением русского языка в Монголии — 13. В дошкольном образовании Монголии только в частном секторе функционируют русскоязычные детские сады, возможность посещать которые имеет небольшой процент детей дошкольного возраста. Преподавателей РКИ готовят только в Монгольском государственном университете образования, в остальных монгольских вузах русский язык изучается на факультативной основе и по выбору.

Безусловно, революционным событием 2016-го года в развитии русского языка в Монголии стало введение профильным Министерством в учебный план общеобразовательных школ Монголии возможности выбора учащимися 10–12-х классов иностранного языка между английским и русским (приказ от 16.07.2016 года № А/453).

Проблемами монгольской русистики по-прежнему остаются: низкий уровень преподавания русского языка в монгольских школах (особенно в сельских), нехватка учебно-методической и мультимедийной литературы по РКИ, отсутствие в монгольских школах носителей языка — российских специалистов, преподавателей РКИ, в то время как по всей Монголии действуют многочисленные представители американского Корпуса мира и волонтеры, бесплатно обучающие детей, учителей и население английскому языку.

Для решения данных проблем и в целях расширения русскоязычного пространства в Монголии представительством Россотрудничества в Монголии с 2016 года запущен новый механизм повышения интереса общественности Монголии к изучению русского языка — открытие филиалов Центра русского языка при РЦНК в аймаках и столице Монголии. В настоящее время в Монголии функционирует 21 филиал Центра русского языка при РЦНК, что позволило не только увеличить количество слушателей курсов русского языка более чем в 3 раза, но и расширил охват монгольского населения мероприятиями по популяризации русского языка, культуры и продвижению российского образования. Для ведения образовательной деятельности всем ЦРЯ в рамках реализации ФЦП «Русский язык» и ФЦП «Развитие образования» переданы в дар учебная и научно-методическая литература. Работа Центров русского языка при РЦНК направлена на укрепление позиций русского языка, русской культуры, продвижение российского образования в Монголии, путем открытия курсов изучения русского языка среди учащихся и молодежи, проведения мероприятий (олимпиады по русскому языку, конкурсы, фестивали, викторины, концерты, Дни русского языка и культуры, Дни монголо-российской дружбы и сотрудничества, семинары, конференции и др.). Выделение финансовых средств филиалам Центра русского языка при РЦНК из муниципальных бюджетов администраций отдельных регионов Монголии по направлению «Поддержка русского языка» позволило существенно расширить русскоязычное пространство в Монголии.

На протяжении многих лет в Российском центре науки и культуры активно функционирует Центр русского языка при РЦНК, при котором работают курсы русского языка по разным программам и формам обучения: дневные и вечерние годовые, интенсивные, летние курсы русского языка У Центра накоплен большой опыт по проведению научно-методических мероприятий, организации курсового обучения русскому языку, а также проведению мероприятий культурно-просветительской и лингвострановедческой направленности.

По данным МонаПРЯЛ, в Монголии примерно 160000 чел. в возрасте до 21 года, в той или иной степени владеющих русским

языком, с учетом 130515 учащихся 7–9-х классов и 87343 учащихся 10–12-х классов средних школ Монголии, имеющих возможность изучать русский язык.. В РЦНК в г. Улан-Баторе предлагается создать условия для обеспечения курсами дополнительного изучения русского языка для такого количества молодежи, а также для повышения квалификации монгольских русистов.

В интересах гуманитарного, делового и научно-технического сотрудничества России и Монголии заметно активизировалась деятельность РЦНК в Улан-Баторе работа с монгольскими выпускниками российских/советских вузов. Ежегодно совместно с Монгольской Ассоциацией выпускников советских (российских) учебных заведений проводятся Фестивали, встречи с выпускниками российских/советских вузов с участием представителей российских образовательных учреждений (УРФУ, РУДН, БГУ, ИТМО, ВШЭ, РАНХИГС, РЭУ им. Г. В. Плеханова, ИМУ и др.).

Декады, Дни и Недели русского языка, которые проводятся по инициативе РЦНК с выездом в аймаки Монголии, в учебных заведениях, в филиалах ЦРЯ при РЦНК в рамках Дней российско-монгольской дружбы и сотрудничества охватывают не только монгольскую молодежь, но и представителей других социальных слоёв населения Монголии. На улучшение качества преподавания русского языка Монголии положительно влияют курсы повышения квалификации для монгольских учителей русского языка, реализуемые, в том числе, за счет средств Россотрудничества.

С 2014 г. в соответствии с Постановлением Правительства Российской Федерации № 891 (от 08 ноября 2013 г.) ежегодно представительством Россотрудничества в Монголии успешно реализуется функция единого оператора по отбору граждан Монголии, лиц без гражданства и соотечественников, проживающих в Монголии. В тесном взаимодействии с посольством России в Монголии и Министерством образования, культуры, науки и спорта Монголии распределяются 500 квотных мест для обучения в российских вузах. В отборочных процедурах, организованных на официальном сайте для отбора иностранных граждан на обучение в России (Russia.Study) принимает участие около 2000 желающих.

Информирование монгольских граждан о возможностях российского образования осуществляется через телевизионные и печатные СМИ (ТВ «MNB», «UBS», «TV- 9», «TV-7», газета «Зунэ Мэдээ», сайты Посольства РФ в Монголии, министерства образования Монголии, РЦНК). Ежегодно в преддверии отборочных испытаний Российский центр науки и культуры в г. Улан-Баторе проводит национальную Выставку образовательных услуг с участием ведущих вузов России. Для посетителей Выставки представители более 30 российских вузов проводят презентации, позволяющие потенциальным студентам более осознанно подойти к выбору российского вуза в качестве *alma-mater*.

2019 год насыщен позитивными событиями, связанными с празднованием 80-летия Победы в боях на р. Халхин-Гол, в рамках которого при поддержке посольства России в Монголии получили запуск масштабные проекты: конкурс знатоков русского языка «Мы поедем в Артек» на телеканале «MNB», телевизионный конкурс русской песни «Наша песня» на телеканале «UBS» под эгидой Президента Монголии Х. Баттулги, Форум монгольских выпускников советских/российских вузов.

В настоящее время российско-монгольское взаимодействие в сфере развития русского языка, пройдя испытание на прочность, сегодня ощущает большую востребованность в обновлении. Для улучшения ситуации по русскому языку в Монголии предлагается:

- максимально ускорить создание Международного российско-монгольского университета в соответствии с решением Межправкомиссии от 30.05.2019 г. как института гуманитарно-технологического сотрудничества России и Монголии, коммуникационной площадки для подготовки и проведения научных и деловых форумов, конференций по всему спектру проблем взаимодействия России и Монголии, обучения студентов и аспирантов, коучинга бизнес-тренеров, лекций видных деятелей науки, бизнеса и государства, бизнес-школ;
- оказать содействие в увеличении кадров Центра русского языка при РЦНК, командированных из Центрального аппарата Россотрудничества, для интенсификации обучения

русскому языку посредством использования современных ИКТ, включая создание теле- и радиопередач обучающего характера, расширение в средствах массовой информации присутствия российских печатных и интернет-изданий (журналов, газет, рекламно-информационных выпусков), социальных сетей, совместных изданий научной и учебной литературы российских и монгольских вузов;

- для приобщения монгольских граждан и российских соотечественников к российской культуре планируется открытие различных творческих кружков (живопись, танцы, обучение игре на различных музыкальных инструментах, спортивных секций и т. д.);
- создание российско-монгольских технопарковых структур как научно-исследовательской и экспертно-аналитической лаборатории в рамках диалога культур, создание молодежных бизнес-инкубаторов, технопарков, центров по передаче российских высоких технологий при российских и монгольских вузах могло бы резко активизировать высокотехнологичный, инновационный аспект взаимодействия России и Монголии в сфере образования и способствовало бы формированию инновационной инфраструктуры как национальных инновационных систем России и Монголии. Стратегическими партнерами в этом проекте могли бы стать Российская академия наук и Академия наук Монголии, государственные корпорации, субъекты предпринимательской и образовательной деятельности России и Монголии;

Перспективным направлением в развитии гуманитарного сотрудничества является задействование потенциала бизнеса и неправительственных организаций для оказания финансовой поддержки организациям и проектам, популяризирующим русский язык и культуру в Монголии. Силами представительства Россотрудничества в Монголии будет продолжена работа по созданию филиалов Центра русского языка при РЦНК в аймаках Монголии.

Эрдэнэмаам С.,

профессор Монгольского государственного
университета образования

СЕГОДНЯШНЯЯ СИТУАЦИЯ ИЗУЧЕНИЯ РУССКОГО ЯЗЫКА В МОНГОЛИИ

Заявленная нами тема, которую можно увидеть в программе, звучит так: Сегодняшняя ситуация изучения русского языка в Монголии. Чтобы говорить о сегодняшней ситуации, нужно, естественно, говорить и о том, что было вчера, ибо нет настоящего без прошлого. А что было в прошлом? Я имею ввиду те недалёкие годы, которые предшествовали переходу Монголии на рыночные отношения. Некоторые мои коллеги могут меня упрекать, мол, нашёл старик место для ностальгии. Но я буду говорить о том, что и как было на самом деле.

Так вот, русский язык для монголов издавна являлся и сегодня тоже остаётся одним из надёжных окон в мир, в мир познания действительности, в мир современных достижений мировой цивилизации. Не одно поколение современных монголов получило образование именно благодаря знанию русского языка.

Не в таком уж далёком прошлом по размаху изучения и распространения русского языка наша страна занимала одно из первых мест не только в Азии, но во всём мире. У нас был накоплен достаточно богатый опыт преподавания данного языка, на хорошем научном уровне разработана методика его преподавания с учётом родного языка, подготовлена целая армия национальных русистов. Результаты специального диссертационного исследования, проведенного автором в середине 90-х годов прошедшего столетия с охватом территориального большинства страны, говорят о том, что 67% всего взрослого населения нашей страны умели читать и понимать по-русски, почти половина населения могла писать по-русски, а 34% даже говорили по-русски. Более того, 74% на-

ших людей с различной периодичностью так или иначе использовали этот язык в своей жизни¹.

Следы такого высокого уровня владения монголами русским языком сохраняются и на сегодняшний день. Русский язык играл и сегодня проползает играть большую роль в развитии нашей страны. Вся интеллигенция, все люди, занимающие ту или иную государственную должность, так или иначе используют его в своей повседневной деятельности. Он является одним из надёжных источников получения информации даже при разработке тех или иных законопроектов, не говоря уже о том, что без него не может обходиться научная интеллигенция при проведении серьёзных исследовательских работ. По большому счёту через русский язык для нас монголов раскрывается образ современной России.

Если обратиться к соответствующим вэб-сайтам в Интернете, то легко можно обнаружить самый свежий пример сказанной мысли. Так вот, все наши парламентарии почти стопроцентно владеют русским языком, более того, конкретная часть членов Парламента русский язык считают первым своим иностранным языком². Все члены монгольского Правительства, все штатные советники Президента, все Главы городских, аймачных и районных администраций тоже стопроцентно владеют русским языком. Сюда же можем отнести и подавляющее большинство монгольских учёных, которые в своё время свои диссертации писали и защищали на русском языке, добрую половину нашей интеллигенции, получившую высшее и специальное среднее образование либо в России, либо в своей стране тогда, когда почти все предметы преподавались на русском языке или с применением русских учебников и учебных пособий.

Отсюда автор приходит к заключению о том, что при поиске и получении той или иной информации, необходимой для разработки какого-либо законопроекта, нашими парламентариями и другими властимущими мужами довольно активно использовался и используется русский язык.

¹ <http://parliament.mn/cv?tid=2&aid=10>

² <https://zasag.mn>

Всё это есть результат того, что преподаванию русского языка придавали большое значение и сверху, и снизу. Изучение русского языка считали делом государственной важности, если хотите. Его как обязательную учебную дисциплину изучали исключительно во всех учебных заведениях. По количеству отводимых учебных часов русский язык он уступал только монгольскому языку и математике, т. е. занимал третье место в учебных планах.

А какова сегодняшняя ситуация?

В системе общеобразовательной школы русский язык просто кастрировали. Извините пожалуйста, за употребление такого странного слова. Однако, оно, оказывается, вполне литературное слово. Кстати сказать, в апреле месяце в городе Астана состоялся 14-й Конгресс МАПРЯЛ, на одном из секционных заседаний это слово было озвучено вице-президентом Украинской ассоциации преподавателей русского языка и литературы профессором Кудрявцевой Людмилой Алексеевной относительно состояния русского языка на ее родине.

Так вот в нашей средней школе русский язык как обязательная дисциплина остался только в 7, 8 и 9 классах, и то его преподаванию отводится всего лишь по 2 часа в неделю. В старших же классах, т. е. в 10, 11 и 12 классах он превратился в факультатив, хотя в учебном плане он значится как один из двух обязательных для изучения иностранных языков наряду с английским. Только у нас есть такой учебный план, согласно которому обязательную для изучения дисциплину нужно выбирать как факультатив и, естественно, учащиеся по велению времени выбирают английский, таким образом в старших классах русский язык почти не преподаётся. Есть правда, отдельные аймаки и отдельные улаанбаатарские школы, где работают очень любящие своё дело учителя-русисты, которые с большим трудом добиваются того, чтобы старшеклассники выбрали для изучения русский язык. Это Баян-Ульгийский, Селенгинский, Орхонский, Дархан-Уулский и Хэнтэйский аймаки, а что касается Улан-Батора, то это 2-ая, 5-ая, 20-ая, 28-ая, 33-ья, 73-ья и 115-ая школы. Как видите, таких аймаков и школ, где в старших классах изучают русский язык, совсем немного, как говорится, кот наплакал.

Такое состояние дела крайне отрицательно влияет не только на изучение и распространение русского языка в Монголии, но и на сдачу учащимися Единых Государственных Экзаменов, поскольку те школьники, которые выбирают русский язык как специальность, вынуждены сдавать ЕГЭ, совсем не изучая его в старших классах, т. е. после трёхлетнего перерыва после его изучения.

Теперь возьмём сегодняшнее состояние русского языка в вузах нашей страны. На уровне вузов русский язык тоже, можно сказать, репрессирован, если сравнить с состоянием тридцатилетней давности. Что было лет тридцать назад? Во-первых, русский язык был одним из обязательных вступительных экзаменов. Это означает, что для поступления в тот или иной вуз, школьник в той или иной мере изучал его обязательно. Во-вторых, таким образом, все поступившие в вузы студенты как-то владели данным языком. Потом студенты изучали русский язык как обязательную дисциплину целых три семестра, по истечении чего сдавали государственный экзамен, что являлось не только хорошим для изучения мотивом, но и естественным рычагом для успешного владения данным языком. Во всех вузах работали высококвалифицированные национальные кадры, окончившие ведущие российские вузы. А если вузовский преподаватель окончил отечественный вуз, то это означало, что у него диплом с отличием.

А теперь картина, к огромному нашему сожалению, совсем другая. Отменили вступительный экзамен по русскому языку, аннулировали государственный экзамен, да что и говорить о вступительных и государственных экзаменах, если русский язык давно уже не является обязательной для изучения вузовской дисциплиной. Имевшиеся высококлассные преподаватели-русисты чуть ли не в принудительном порядке переквалифицированы в преподавателей английского.

Однако же, в последние годы русский язык в вузах некоторым образом набирает силу. В Монгольском государственном университете/МонГУ/, Монгольском государственном университете образования/МГУО/имеются специализированные кафедры русского языка, где готовят будущих учителей русского языка и переводчиков. Так, например, в МонГУ на отделении русского

языка на сегодняшний день обучается более 100 студентов-будущих учителей-русистов, в МГУО — 157. Помимо этого, как второй иностранный русский язык изучают в МонГУ — около 800, в МГУО — 500, и в УГН — 46, в Университете обороны — более 200, в Университете внутренних дел — более 300 студентов. Количеством студентов, изучающих русский язык, первое место в стране занимает Монгольский государственный университет науки и технологии, в котором 18000 будущих инженеров и технологов его изучают в качестве обязательной учебной дисциплины.

В этом плане нужно отметить, что руководство Монгольского государственного университета науки и технологии, Университета внутренних дел и Университета обороны с должным пониманием относится к важности изучения их студентами русского языка. Так, например, в Университете внутренних дел на отделении пограничных войск и на отделении полицейских работников студенты изучают русский язык как обязательную общую дисциплину целых 192 часа, по завершении чего еще 64 часа изучают его как язык своей специальности.

В университете же обороны все студенты, обучающиеся по инженерному профилю, русский как обязательную дисциплину изучают по 96 часов. Это, знаете ли совсем не мало, если иметь ввиду, что в таких наших серьёзных государственных университетах, как Национальный университет медицинских наук, Сельскохозяйственный университет и т. д. русский язык вообще не преподают. Во всех частных университетах, которых в стране существует более ста единиц, данный язык тоже отсутствует.

Таким образом, подытоживая нашу мысль, можно констатировать, что если сегодняшнюю ситуацию русского языка в Монголии сравнить с положением дела при социализме, то она изменилась на целых 180 градусов в худшую сторону.

Если же взять последние несколько лет, то ситуация не такая уж плачевная, можно даже сказать, что состояние с русским языком в Монголии в последнее время имеет некоторую тенденцию к оживлению.

И в этом должная заслуга принадлежит активной профессиональной деятельности преподавателей кафедры русского языка

Монгольского государственного университета и кафедры русского языка и методики его преподавания Монгольского государственного университета образования, а также всех преподавателей-русистов, работающих в вышеназванных университетах и средних школах.

Отдельно должен отметить и активную в этом отношении деятельность, помощь и поддержку со стороны Посольства РФ в Монголии, Центра русского языка при РЦНК, а также Фонда “Русский мир”. Самым свежим примером помощи и поддержки со стороны Российского Посольства в Улан-Баторе можно назвать тот факт, что в настоящее время Посольство интенсивно работает, чтобы в качестве подарка в Монгольском государственном университете образования открыть лингафонный кабинет русского языка, который будет оборудован по последнему слову науки и технологии.

ЛИТЕРАТУРА:

1. Эрдэнэмаам С. Функционирование русского языка в Монголии. Автореф. дисс. на соиск. канд. филол. наук. М., 1995.
2. <http://parliament.mn/cv?tid=2&aid=10>
3. <https://zasag.mn/>
4. <https://mecss.gov.mn/page/34/>

Цогзолмаа Д.,

вице-президент МАВСУЗ,

Заслуженный учитель Монголии

ИЗ ИСТОРИИ ИЗУЧЕНИЯ И РАСПРОСТРАНЕНИЯ РУССКОГО ЯЗЫКА В МОНГОЛИИ

После победы народной революции с 1921 года Монголия остро нуждалась в национальных кадрах. В 1922 году 20 монгольских юношей и девушек впервые ехали учиться в Россию. Они добрались до границы на конях, а затем на поезде до Москвы. Поскольку тогда не было международной денежной единицы, на дорожные расходы им давались по кусочку червонного золота. Через 4 года они вернулись на родину с большим багажом знаний не только русского языка, но и других предметов. Так началась подготовка национальных кадров с русским языком в России.

В начале 40-х годов, когда было создано первое высшее учебное заведение – Монгольский государственный университет одним из обязательных предметов обучения в вузах и средних школах стал русский язык как иностранный. В Государственном университете создана кафедра русского языка, задачей которой являлась — дать основу знаний по русскому языку в целях использования его в учебном процессе.

В 50-х годах прошлого столетия среди рабочих и интеллигенции Монголии развернулось движение за изучение русского языка. Это было обусловлено тем, что монгольская молодежь нуждалась в знакомстве с достижениями мировой науки и культуры, в усвоении передовых опытов всех отраслей народного хозяйства Советского Союза через русский язык.

В связи с этим в городах и аймачных центрах организовывались курсы и кружки русского языка. Например, за 1955–1956 учебный год двухгодичные курсы русского языка окончили более 180 человек.

Одной из главных задач деятельности, созданного в 1947 году, Монгольского Общества культурной связи с Советским Союзом (МОКС) ныне Союза Монгольских обществ дружбы, стала оказание содействия изучению и распространению русского языка среди монгольской общественности. При Обществе монголо-советской дружбы был создан первый лингафонный кабинет русского языка, основан отдел русского языка, задачей которого явились обеспечение методическим руководством курсов, кружков русского языка и оказание поддержки в изучении русского языка среди населения. 4 человека были направлены в Москву на курсы русского языка для преподавателей высших учебных заведений народно-демократических государств. В 1965 году создана методическая секция русского языка, которая издала первый монгольский учебник и разговорник русского языка для взрослых. И интенсивно прибавлялось количество курсов русского языка среди населения. В 1962–1967 гг. в городах и аймаках Монголии создано 405 двухгодичных курсов русского языка, которые окончили 2490 человек. В основном на курсах русского языка обучались молодые люди, наставниками которых были советские специалисты. Тогда было принято то, что почти на каждом предприятиях и организации работали специалисты из Советского Союза, которые помогали Монгольской молодежи в овладении профессиональными навыками.

В 1970 году по инициативе преподавателей русского языка при Обществе Монголо-Советской дружбы была создана Монгольская ассоциация преподавателей русского языка/МонАПРЯЛ/. Первым президентом этой ассоциации был избран профессор С. Галсан. Нынче он же возглавляет эту организацию.

Общество монголо-советской дружбы совместно с МонАПРЯЛ всячески поддерживало инициативу изучения русского языка среди населения и обеспечивало курсы и кружки русского языка методическим руководством и необходимыми учебниками, учебными материалами. Кроме того, регулярно организовывали республиканские олимпиады русистов, студентов и школьников, фестивали «Дружба-Найрамдал» среди рабочей и сельской молодежи, слушателей курсов ОМСД, конкурсы на лучший перевод с русского

на монгольский по отдельной тематике и на лучшую инсценировку произведений русской и советской классики среди студентов и др.

ОМСД и МонаПРЯЛ совместно с филиалом института русского языка им. А. С. Пушкина в Улаанбаатаре проводили телеуроки русского языка, радио- и телепередачи, праздники, дни и недели русского языка, посвященные знаменательным датам, связанным с монголо-советской дружбой и сотрудничеством двух стран. Кроме того, регулярными стали телеконкурс «Мы поедem в Артек», фестивали русских песен и конкурсы чтецов среди детей и молодежи.

С 1988 года при Центральном Совете ОМСД стал функционировать учебно-методический совет курсов русского языка в составе 7 заведующих кафедрой русского языка высших учебных заведений г. Улаанбаатаре. Учебно-методический совет, уделяя большое внимание повышению методического уровня учителей курсов русского языка, среди них организовывал встречи, семинары, круглые столы и показательные уроки. Каждый год по линии ОМСД в Советский Союз на повышение квалификации направлялись 20–25 учителей русского языка.

МонаПРЯЛ совместно с ОМСД регулярно проводил международные симпозиумы и семинары, которые имели большое значение в совершенствовании методики преподавания русского языка в Монголии.

В целях улучшения подготовки национальных кадров-русистов по решению правительства Монголии в 1979 году был создан специальный институт русского языка на базе кафедры русского языка и литературы Монгольского государственного университета и кафедры русского языка государственного педагогического института. Тогда в институте насчитывало более 80-ти преподавателей русского языка и литературы. Институт готовил исключительно учителей русского языка и литературы средних школ. В это время в институте работали прекрасные преподаватели из России, которых в Монголии вспоминают добрыми словами.

В связи с перестройкой в стране в 1990 году институт был реорганизован в институт иностранных языков, где кроме русского начали изучаться языки и культуры других народов. За годы суще-

ствования в стенах этого института получили высшее образование свыше 2000 русистов.

Я пишу очень подробно об истории изучения русского языка в моей стране, так как я почти 40 лет являюсь свидетелем, участником и организатором выше-названных мероприятий по пропаганде и распространению русского языка в Монголии. Я, будучи преподавателем русского языка в высших учебных заведениях, 20 лет учила монгольскую молодежь русскому языку, а в последние 20 лет работаю в качестве вице-президента Общества дружбы «Монголия-Россия», в организации, одной из целей которой является содействие изучению и распространению русского языка в Монголии.

Русский язык в годы демократических преобразований. С началом демократических преобразований 90-х годов в силу объективных причин не только сократилось количество часов изучения русского языка в учебных заведениях всех ступеней, но и стало появляться дискриминационное отношение к его изучению. В этих трудных условиях МонАПРЯЛ в 90-е годы сумела сохранить традицию проводить республиканские олимпиады по русскому языку среди школьников и студентов. В этом большая заслуга принадлежит руководству МонАПРЯЛ того периода во главе с ее президентом, доктором филологических наук Э. Равданом.

Но нельзя не согласиться с тем, что до перехода на рыночные отношения, вопрос изучения русского языка в Монголии излишне идеологизирован. Потребовалось хорошее знание русского языка, чтобы занять какую-нибудь должность, в высших учебных заведениях у всех преподавателей-предметников требовали, чтобы они читали лекции и проводили практические занятия только на русском языке. Такой идеологизированный и насильственный подход вызвал обратную реакцию со стороны особенно Монгольской молодежи в период перехода на рыночные отношения.

Но с другой стороны, благодаря знанию русского языка, наша страна получила высококвалифицированную национальную интеллигенцию, обучив за 80 лет более 50 тысяч человек в образовательных учреждениях разного уровня в Советском Союзе. Все выпускники российских/советских/учебных заведений вузов до-

стойно реализовали и реализуют знания, полученные в стенах родных вузов для развития своей страны и для блага своего народа. Одновременно они являются активными пропагандистами России и русского языка среди населения.

Многие лица, ныне занимающие высокие государственные и политические посты являются выпускниками учебных заведений России или Советского Союза, получившие образование на русском языке. Они никогда не забудут годы учебы в России и не пойдут против русского языка.

Нынешние состояние русского языка в Монголии. С переходом на рыночные отношения у монголов появилась возможность выбрать для изучения и другие иностранные языки, в том числе английский. Но нельзя не доценить роль русского языка в Монголии. На этом языке за последние 80 с лишним лет у нас в стране накоплено огромное духовное богатство, ведь значительная часть книжного фонда библиотек страны, до сих пор остается на русском языке. Например: в книжном фонде Монгольского государственного университета книги на русском языке составляют 53,2%, тогда как книги на всех других иностранных языках вместе взятых — 10,6%.

По итогам опроса, проведенного среди 826 студентов МонГУ, две треть из них положительно реагирует на изучение русского языка связи с тем, что они должны читать профессиональную литературу на русском языке. На вопрос: Какое впечатление на вас производит человек, говорящий на русском языке? Половина опрошенных ответили-приятное. 650 студентов любят Россию, 613 любят русский язык. 563 человека думают, что русский язык пригодится в жизни, 181 студент не так уверен в его нужности и полезности, 4 студента отвергают его полезность. Так результаты опроса показывают нам то, что русский язык остался одним из востребованных иностранных языков среди монгольской молодежи.

В последние годы востребованность русского языка повышается в связи с тем, что в каждый год из числа студентов^{1, 2} курсов вузов Монголии более 200 человек едут учиться на госквоте России согласно межправительственному договору двух стран.

Почти во всех государственных вузах Монголии русский язык изучается в качестве второго иностранного языка от 1 до 2-х семестров как обязательный предмет. В языковых вузах — до трех лет.

Как обстоит дело с русским языком в общеобразовательных школах? В общеобразовательных школах русский язык изучают как обязательный предмет в 7, 8, 9-х классах, а с 10 по 12 класс — факультативно. Но к сожалению, учебные часы по русскому языку по сравнению с прежними временами сокращены в связи с тем, что в школах предпочтение стали отдавать английскому языку. В 7-м классе на обучение русскому языку отводится 3 учебного часа в неделю в течение целого года, а в 8—9-х классах по 2 учебного часа в неделю. Это мы считаем совсем не достаточным для овладения иностранным языком. Из-за такого подхода учителя русского языка зачастую остаются без часов.

В июле 2009 года вышел приказ Министра образования, науки и культуры Монголии о том, что изучали русский язык как обязательный предмет параллельно с английским языком с 5-го класса общеобразовательных школ. В связи с нехваткой учителей русского языка, особенно в сельских местах, с недостаточным обеспечением учащихся учебниками и учебными пособиями, а так же не полным пониманием важности изучения русского языка со стороны руководства некоторых школ, вышеназванный приказ не реализуется в жизни.

Когда почти нет учебников и учебных пособий по русскому языку/дети занимаются по учебнику 20 летней давности, причем на двоих или на троих приходится один учебник/у школьников мало заинтересованности в изучении русского языка. В этом случае никто не может винить те школы, которые не проводят обучения русскому языку, и тех школьников, которые не хотят изучать русский язык. Дети сами выбирают, какой иностранный язык им нужен.

По сравнению с русским, преподавание английского языка идет в совершенно, других условиях. Школьники полностью обеспечены прекрасно иллюстрированными учебниками и учебными пособиями, материалами, которые притягивают детей как магнит к изучению этого языка. Даже, завидно бедным нашим русистам.

Из вышесказанного можно сделать вывод о том, что вопрос обучения русскому языку в средних школах Монголии брошен на произвол судьбы.

В вузах у преподавателей есть возможность сообща написать и издавать учебники и учебные пособия с учетом специальностей студентов с последующей реализацией этих книг. А в средних школах нет такой возможности. Эффективное обучение невозможно без учебника, написанного на высокой научно-методической основе. Два года назад создан учебник начального этапа обучения русскому языку группами монгольских ученых и преподавателей. Если были бы деньги, опытные ученые и методисты Монголии готовы взяться за создание учебников последующих этапов обучения. Но где найти эти денги!

В заключение хочется сказать, что русский язык не потерял интереса в Монголии, только нуждается в поддержке со стороны России и соответствующих российских организации.

Нам нужны действующие центры фонда «Русский мир». Монгольские русисты с большой благодарностью восприняли информацию о создании в прошлом году центров “Русский мир” на базе двух высших учебных заведений г. Уланбатора, которые призваны служить делу распространения русского языка и российской культуры. Общество дружбы «Монголия-Россия» поддерживает контакты с этими центрами, рекомендует их тем, кто интересуется Россией и русским языком. Но, к сожалению, работа этих центров полностью не налажена. В дальнейшем, целесообразно было бы создание таких центров при организациях и учебных заведениях, целью которых является оказание поддержки в изучении русского языка и распространении российской культуры среди монголов. К таким организациям я, прежде всего отношу как Российский центр науки и культуры в Уланбаторе, Общество дружбы «Монголия-Россия», также те высшие учебные заведения, которые имеют хотя бы кафедры русского языка и русистов, где готовят будущих русистов.

К нам, Общество дружбы «Монголия-Россия» многие обращаются за информацией о России и о жизни русского народа. К сожалению в нашем не большом фонде библиотеки/если его так

можно назвать/не хватает свежих информации, методических литератур, книг, связанных с страноведением и с историей России.

Я говорю все это с надеждой на то, что соответствующие российские организации окажут помощь и поддержку в нашей деятельности по популяризации русского языка и российской культуры в Монголии.

В заключение хочется сказать, хотя проблем хватает, но Монголы по прежнему любят русский язык и с удовольствием изучают язык Пушкина. Он занял свое достойное место среди других языков, изучаемых у нас в стране.

«Русский не нуждается в том, чтобы кто-либо его изучал из-под палки».

Рассказова Т. П.,

канд. филол наук,
заведующая кафедрой иностранных языков
и образовательных технологий
Уральского федерального университета
имени первого Президента России Б. Н. Ельцина

АУДИРОВАНИЕ НА УРОКАХ РУССКОГО ЯЗЫКА КАК ИНОСТРАННОГО (РЕЦЕПТИВНЫЕ И ПРОДУКТИВНЫЕ НАВЫКИ)

Введение. Традиционно языковые навыки (чтение, письмо, говорение, аудирование) делят на две категории: рецептивные и продуктивные. Рецептивные навыки характерны тем, что участник коммуникации воспринимает информацию посредством органов восприятия (глаза, уши), а продуктивные — это те, в результате получается некий «продукт»: письменное либо устное высказывание.

У педагогов есть общее понимание, что продуктивными навыками овладеть сложнее, чем рецептивными. Однако данные международных экзаменов говорят об обратном. Люди, изучавшие иностранный язык в неязыковой среде и готовящиеся к сдаче стандартизированных экзаменов по тому или иному языку, набирают в среднем больший балл по говорению и письму, нежели по аудированию.

Анализ письменной и устной речи. Для того, чтобы понять данный, как, казалось бы, парадокс, давайте рассмотрим разницу между устной и письменной речью.

Как видно из таблицы, устная речь менее организована и менее структурирована нежели письменная речь. И для этого есть причины. Когда мы говорим спонтанно, у нас чаще всего нет времени на организацию своих мыслей и языка заранее, поэтому мы просто говорим то, что думаем. Когда мы слушаем же, нам проще воспринимать простой текст, поскольку устное высказыва-

ние исчезает как только его произнесли, именно поэтому устная речь должна быть достаточно простой, чтобы ее можно было понять именно в тот момент, когда она звучит. В письменной речи мы можем вернуться к тому предложению, слову, отрывку текста, который не поняли.

Таблица

Сравнение устной и письменной речи

| Письменная речь | Устная речь |
|---|--|
| Не исчезает после прочтения предложения | Исчезает сразу же после произнесения. иногда произносится медленно с паузами, иногда быстро и без пауз. |
| Есть пунктуация и заглавные буквы для структурирования текста. | Указывает на важную информацию при помощи ударения и интонации |
| Состоит из букв, слов и предложений, соединенных при помощи пунктуации в один текст. | Состоит из звуков, отдельных слов, предложений, фраз и незаконченных предложений. соединенных вместе в связную речь. |
| Очень часто не имеет визуализации | Говорящий использует жесты и мимику для передачи мысли |
| Обычно очень организована: предложения законченные, логично следующие одно за другим. Темы, обычно, отделены друг от друга. | Не всегда организована, содержит перебивания (само-перебивания), паузы, повторы и быструю смену темы. |
| Обычно использует правильную лексику и правильную грамматику | Часто использует разговорную лексику и простую грамматику. |

Для понимания устного высказывания нам нужно владеть очень многими микро-навыками, связанными с пониманием устного высказывания. Примерами таких микро-навыков могут быть: умение понимать незаконченные предложения, следить за резкой сменой темы, интонацией, ударением, обращать внимание на важную информацию, учитывать контекст высказывания, использовать свои фоновые знания, понимание жестов и мимики говорящего и многое другое.

Например:

Мать: Как домашнее задание? Ну, по истории?

Дочь: Легко

Мать: Точно?

Дочь: Ну... Там только прочитать надо и все.

Мать: а ты поняла, что прочитала.

Дочь: ну, типа, да. Можно я к Маше пойду?

В данном отрывке можно наблюдать целый спектр характерных для устной речи черт: незаконченные предложения, паузация, смена темы, разговорная лексика, понимание того, что дочери явно разговор неприятен и она хочет сменить тему.

Устная речь имеет огромное количество целей высказывания: разговоры, истории, объявления, песни, инструкции, лекции и реклама — это лишь небольшая часть возможных вариантов устной речи. Мы, как преподаватели, должны уделять внимание всем возможным типам устных высказываний.

Что касается самого языка устных высказываний, то здесь наши учащиеся должны научиться понимать устную речь, произнесенную с разной скоростью и с разными акцентами, разными ударениями в предложении, соединениями слов и сокращениями.

Чаще всего у учащихся возникает проблема с пониманием связной речи. Например, [памашинам] может означать «помаши нам», а может означать «по машинам». Именно поэтому важно понимание контекста высказывания и умение декодировать связную речь.

Далее, немаловажным является и тот факт, что мы слушаем разные тексты по-разному. Какие-то тексты мы слушаем очень внимательно, вслушиваясь в каждое слово. А какие-то тексты мы слушаем лишь для того, чтобы услышать нужную нам информацию. Такие типы аудирования называются детальное (с максимальным пониманием услышанного) и для общего понимания.

Интеграция аудирования на уроках русского языка. Уроки по аудированию часто следуют схеме:

- введение в тему. Здесь преподаватель инициирует очень короткое обсуждение темы, например, тема урока «погода» и аудирование будет о погоде, преподаватель просит учащихся посмотреть за окно и сказать 2–3 слова о погоде сегодня.
- снятие лексических трудностей при аудировании (здесь дается 3–7 слов, которые могут мешать учащимся понять

текст). Слова могут быть даны с картинками, переводом, с синонимами, антонимами, определениями, для того, чтобы учащиеся соединили слово и картинку/синоним/антоним/определение и т. д.

- задание на аудирование 1, первый раз обязательно слушаем с целью общего понимания текста, задание всегда дается до того как учащиеся начинают слушать. После этого обязательно обсуждаем ответ на вопрос.
- задание на аудирование 2, здесь можно давать более сложные задания на понимание деталей текста на аудирование. После этого обязательно обсуждаем ответы на задания сначала в парах, затем всем классом.
- далее может быть задание на продолжение темы аудирования, например, «обсудите, какое время года вам больше всего нравится и почему». Данный этап выводит учащихся на использование и активизацию материала, который теперь, если посмотреть внимательно на текст на аудирование, то можно оттуда использовать какие-то часто употребляющиеся грамматические конструкции и на следующем уроке продолжить работу с этим же текстом, но уже с точки зрения грамматики, например, дать учащимся распечатку текста с пропущенными окончаниями/формами глагола/предлогами, дать им послушать текст и заполнить пропуски.

Подводя итоги данной мини-статьи, можно сказать, что аудирование зачастую является «Золушкой», которую незаслуженно недооценивают, но которая играет важнейшую роль в сложных ситуациях, особенно в стране изучаемого языка.

Учебные аудиозаписи — это обязательное условие на уроках по русскому как иностранному, но не стоит пренебрегать таким богатым ресурсом как интернет и не бояться включать оригинальные аудио-/видео-записи, смотреть фильмы, слушать песни в оригинале.

Выводы. Уроки русского языка в не-языковой среде представляют сложность для преподавателя и для учащегося, так как уроки русского языка, это зачастую единственное время, когда уча-

щиеся могут развивать свои речевые навыки. Для преподавателя является важным предоставить учащимся как можно больше возможностей аутентичного использования языка. Включение аудио- и видео-записей в разные типы уроков с разными целями представляется одним из таких вариантов.

СПИСОК ИСПОЛЬЗОВАННОЙ ЛИТЕРАТУРЫ.

1. Spratt, M., Pulverness, A. and Williams, M., 2016. The TKT course. Cambridge University Press.
2. FACTORS AFFECTING LISTENING IN L2 LEARNING Rasskazova, T. & Glukhanyuk, N., 2018, 12TH INTERNATIONAL TECHNOLOGY, EDUCATION AND DEVELOPMENT CONFERENCE (INTED). Chova, LG., Martinez, AL. & Torres, IC. (ред.). International Academy of Technology, Education and Development, стр. 656–6627 стр. (INTED Proceedings).
3. ASSESSING RUSSIAN UNIVERSITY STUDENTS' FOREIGN LANGUAGE COMPETENCE: CHALLENGES AND PROSPECTS Rasskazova, T., Muzafarova, A., Daminova, J. & Okhotnikova, A., 2017, INTED2017: 11TH INTERNATIONAL TECHNOLOGY, EDUCATION AND DEVELOPMENT CONFERENCE. Chova, LG., Martinez, AL. & Torres, IC. (ред.). International Academy of Technology, Education and Development, стр. 4610–4619 10 стр. (INTED Proceedings).

ПОЛЕЗНЫЕ РЕСУРСЫ ПО АУДИРОВАНИЮ

1. Уроки иностранного языка. <https://reallanguage.club/>
2. Youtube <https://www.youtube.com/watch?v=sKjcYQ-7ICo>

Пономарев А. В.,

д-р пед.наук, исполнительный директор Ассоциации выпускников УПИ, УрГУ и УрФУ
Заведующий кафедрой «Организация работы с молодежью»,
Доктор педагогических наук.

Осипчукова Е. В.,

канд. пед. наук,
заместитель директора Центра по развитию партнёрства с Выпускниками,
доцент кафедры «Организация работы с молодежью», кандидат педагогических наук.

ПАРТНЕРСТВО УРАЛЬСКОГО ФЕДЕРАЛЬНОГО УНИВЕРСИТЕТА И ЕГО ВЫПУСКНИКОВ, ПРОЖИВАЮЩИХ В МОНГОЛИЯ

В настоящее время вузы активно вовлекают выпускников в свою жизнедеятельность. Так, в 2012 году в УрФУ был открыт Центр по развитию партнерства с выпускниками, создана Ассоциация выпускников УПИ, УрГУ и УрФУ. На сегодняшний день в составе Ассоциации 3054 членов, в том числе проживающих в США, Казахстане, Монголии, Китае, Бельгии, Германии, Кыргызстане, Белоруссии, Украине, Таджикистане, Израиле, Турции, Узбекистане, Афганистане. Созданы семь зарубежных представительств Ассоциации (Монголия — 2013 г., Китай — 2014 г., Казахстан — 2014 г., Армения — 2015 г., Таджикистан — 2016 г., Афганистан — 2018 г.) и семь Представительств Ассоциации в России (Москва — 2012 г., Нижний — Тагил — 2013 г., Ноябрьск — 2013 г., Невьянск — 2014 г., Богданович — 2018 г., Алапаевск — 2019 г.). В рамках своей деятельности Ассоциация реализует проекты: содействие формированию и пополнению целевых капиталов эндаумента УрФУ; стипендии и гранты от выпускников; проект «Инженер XXI века»; проект «Профориентационные маршруты»; проект «Траектория карьеры»; проект «Встречи в УрФУ»; конкурс за наибольший вклад в продвижение университета «Признание»; «Совет ветеранов студенческих отрядов»; проект «Ёлка желаний»; турнир по мини-футболу; про-

ект «Кириллица — Фест» и другие. Ассоциация выпускников и ее представительства тесно сотрудничает с землячествами студентов УрФУ, оказывая содействие в улучшении успеваемости и повышении качества жизни иностранных студентов.

Монгольская Ассоциация выпускников УрФУ — основной канал взаимодействия УрФУ с организациями и предприятиями в стране. Это первое зарубежное представительство Ассоциации выпускников УПИ, УрГУ и УрФУ, которое было создано в 2013 году, в его составе свыше 100 выпускников, проживающих в Монголии.

На протяжении многих лет развитие и укрепление партнерских и дружественных связей с Монголией являются приоритетными для Уральского федерального университета. Процесс развития партнерских отношений с выпускниками требует комплексного системного подхода, в формировании которого должны активно принимать участие все стороны сотрудничества. Отлаженная система управления процессом взаиморазвивающего партнерства — основной и важный фактор успешности процесса.

На сегодняшний день университет заключил уже более 20 соглашений с предприятиями и организациями Монголии, в том числе: с Министерством образования науки, культуры и спорта; Академией наук Монголии; Монгольским государственным университетом; Монгольским государственным университетом образования; Монгольским государственным университетом науки и технологии; ПГС «Эрдэнэт»; АО «МонголБазальт» и другими организациями Монголии. Для реализации соглашений утверждаются конкретные планы сотрудничества. В 1981 году за большие успехи в подготовке специалистов для Монгольской Народной Республики университет был награжден Орденом Трудового Красного Знамени Монголии.

На 01.09.2019 г. в УрФУ обучаются 57 студентов из Монголии. Благодаря активному сотрудничеству УрФУ со школами и университетами Монголии наметилась позитивная динамика поступления монгольских абитуриентов в УрФУ: в 2016 году обучалось 17 человек, в 2017 году 27 человек, в 2018 году 51 человек. Граждане Монголии проходят обучение по девяти программам бакалав-

риата и трем программам магистратуры, а также обучается один аспирант из Монголии.

Более двух тысяч выпускников Уральского политехнического института (Уральского государственного технического университета) и Уральского государственного университета работают в Монголии, многие из которых занимают (занимали) высокие должности в политике, промышленности, образовании, науке и культуре. Так, З. Энхболд — руководитель Администрации Президента Монголии, Председатель Великого Государственного Хурала Монголии (2012–2016 гг.), член Великого Государственного Хурала Монголии в выборах 2004 г., 2008 г., 2012 г.; Б. Чойжилсурэн — член Великого Государственного Хурала (2008 г., 2012 г., 2016 г.), министр финансов (2016–2018 гг.); Б. Бадрал — главный менеджер г. Улан-Батор, Л. Ариунбалд — генеральный директор «МонголБазальт»; У. Тумурхуяг исполнительный директор Улан-Баторской «ТЭЦ-4»; М. Даваасурэн — глава негосударственной организации БОСМЭГУ, директор компании «Ганхийц»; Б. Галаарид — Президент союза журналистов (2012–2017 гг.); Д. Бадарч — советник Председателя Великого государственного Хурала, ректор Монгольского государственного университета науки и технологии (1992–2003 гг.), директор Бюро ЮНЕСКО в Азербайджане, Армении, Белоруссии (2006–2011 гг.); Д. Мандах — ректор Монгольского государственного университета образования; Ц. Магсар — директор школы «Кириллица», профессор Монгольского государственного университета образования; Б. Хурэлбаатарын — председатель Счетной палаты Монголии (2017–2019 гг.); Д. Бат-Эрдэнэ — руководитель компании «Ажанай», Министр обороны (2012–2015 гг.); Б. Мянганбаяр — первый секретарь горкома МНРП в г. Эрдэнэт (1985–1990 гг.), генеральный консул Монголии в г. Кызыл (1994–1998 гг.); Г. Мунхбаяр — губернатор и мэр Улан-Батора (2008–2012 гг.), министр строительства и архитектуры (2017–2018 гг.); в вузах Монголии работают более 40 профессоров, преподавателей и ученых, звания академика Монгольской академии наук удостоены три выпускника университета: С. Батмунх, Д. Дашжамц, Д. Содномдорж.

В мае 2019 года монгольскими выпускниками университета сформирован целевой капитал «Монголия» в эндаумент-фонде УрФУ, в настоящее время размер целевого капитала более 3 миллионов рублей. Основное назначение целевого капитала — поддержка монгольских студентов, обучающихся в УрФУ и развитие сотрудничества в научной и образовательной сферах, в том числе по продвижению русского языка.

С Монгольским государственным университетом науки и технологии (МГУНТ) у УрФУ подписаны соглашения по следующим направлениям: о реализации образовательного проекта в сетевой форме по программам бакалавриата; о проведении совместных исследований, разработок и проектов; о сотрудничестве между СУНЦ УрФУ и Лицеом МГУНТ в сфере довузовского образования; об интеротряде; о совместной подготовке магистров по программам «Разработка материалов для сварки, наплавки и напыления», «Металлообрабатывающее оборудование и инструмент», «Водоснабжение промышленных предприятий».

Также с МГУНТ открыта совместная программа подготовки магистров по направлению «Промышленная теплоэнергетика», в 2019 году состоялся первый выпуск 7 магистров, ведется совместная подготовка грантовых заявок, лицеисты МГУНТ принимали участие во Всероссийском турнире юных физиков на базе СУНЦ УрФУ.

В 2016–2018 гг. совместно с МГУНТ УрФУ реализовал проект «Интернациональный отряд»: ежегодно студенты УрФУ работают в Монголии, а монгольские студенты приезжают в Екатеринбург. В 2019 году в УрФУ приезжали 20 студентов МГУНТ для прохождения практики по строительному направлению. Студенты познакомились с УрФУ, Екатеринбургом и строительной отраслью Екатеринбурга.

В 2017 году НКО «Свердловский региональный Фонд поддержки молодежных инициатив» выиграл грант Фонда Президентских грантов на реализацию в рамках интернационального отряда проекта «Тест-драйв русского языка в Монголии». В рамках проекта летом 2018 года в Улан-Баторе студенты УрФУ обучали русскому языку студентов трех университетов Монголии и отличившихся

в олимпиаде «Изумруд» школьников. Цель проекта — повысить мотивацию молодежи Монголии к изучению русского языка и поступлению в УрФУ.

С Монгольским государственным университетом и Монгольским государственным университетом образования (МГУО) у УрФУ подписаны соглашения о сотрудничестве. В 2018 году достигнуты договоренности с ректором МГУО о начале работы над проектами «Кросс-культурные различия в нейрокогнитивном развитии детей школьного возраста» и «Кросс-культурное исследование о влиянии детско-родительских отношений на нейрокогнитивное развитие детей».

Одним из важных направлений сотрудничества стало подписание соглашения с Академией наук Монголии по совместной метеоритной экспедиции в пустынных районах Монголии, которая состоялась в 2018 году. Была проведена совместная экспедиция сотрудников лаборатории EXTRA TERRA CONSORTIUM Уральского федерального университета в составе шести человек и одного сотрудника Института астрономии и геодезии Академии наук Монголии в пустыню Гоби, где были найдены один фрагмент древнего метеорита и четыре фрагмента относительно свежего метеоритного дождя общим весом около 1,2 кг. Вещество метеоритов было исследовано, и они были заявлены на регистрацию в международном метеоритном бюллетене MetBul. В настоящий момент зарегистрировано 10 монгольских метеоритов, с находками экспедиции 2018 года их станет 12. Результаты исследований образцов метеоритов опубликованы в научном журнале *meteoritics & planetary science* (if:2.95 geochemistry & geophysics q2), участники экспедиции выступили с научными докладами на региональных конференциях и международном метеоритном съезде MetSoc 82 (Osaka, Japan).

Около 100 выпускников УрФУ работают в ПГС «Эрдэнэт». С данным предприятием у УрФУ подписано соглашение о сотрудничестве и соглашение по программе бакалавриата (2+2) направления «Металлургия». Запуск программы подготовки бакалавров планируется в 2020 году.

Активно вуз взаимодействует с представительством Росотрудничества в Монголии: подписаны соглашение о сотрудничестве и план работы на 2018–2019 гг., в рамках которого сотрудники УрФУ уже принимали участие в российских образовательных выставках «ЕХРО-2018» и «ЕХРО-2019», проводили отборочные испытания для претендентов на квоты Министерства науки и высшего образования РФ и международную олимпиаду «Изумруд» для школьников Монголии, а также принимали участие в выставке «Сделано в России». Уже утверждён план совместной работы на 2020–2021 гг.

В 2018 году в Уральском гуманитарном институте УрФУ (УГИ УрФУ) обучалось 14 монгольских студентов (бакалавриат): 6 чел. — департамент международных отношений, 6 чел. — департамент психологии, по одному человеку в департаменте политологии и социологии и в департаменте лингвистики. Специалисты УГИ УрФУ готовят совместные грантовые заявки в фонд «Русский мир», РФФИ, РНФ. Готовится совместный проект с лабораторией мозга и нейрокогнитивного развития департамента психологии УГИ; лингвистико-социологический исследовательский проект «Аудитория русского языка и русское чтение в современной Монголии». Преподаватели УГИ УрФУ реализовали в 2018–2019 годах программу повышения квалификации по методике преподавания русского языка для преподавателей русского языка вузов и других образовательных центров Монголии. В настоящее время согласуется учебный план и планируется к реализации совместная с МГУО программа бакалавриата двух дипломов по психологии (2+2), запуск планируется ориентировочно в сентябре 2020 г.

Уральский энергетический институт УрФУ готов осуществлять опережающую подготовку монгольских специалистов по эксплуатации, наладке и ремонту атомных станций на базе УрФУ и МГУНТ (с приездом монгольских специалистов в УрФУ и с выездом преподавателей УрФУ в Монголию), подготовку монгольских выпускников и представителей предприятий в аспирантуре УрФУ и подготовку выпускников-бакалавров монгольских вузов в магистратуре по направлениям «Промышленная теплоэнерге-

тика», «Электроэнергетика и электротехника», «Энергетическое машиностроение».

Институт новых материалов и технологий УрФУ (ИНМиТ УрФУ) осуществляет разработку и согласование методической документации для подготовки бакалавров по схеме 2+2 и 1+1 в Эрдэнэте, готов к обучению молодежи Монголии по своим магистерским программам, разрабатывается и согласовывается план НИОКР совместно с ПГС «Эрдэнэт» на 2019–2020 гг. В 2018 году ИНМиТ УрФУ заключили соглашение с АО «Монгол Базальт». В ходе визитов в Монголию представителей института, которые состоялись в 2018 и 2019 годах, обсуждены возможные направления сотрудничества при участии УрФУ, в том числе реконструкция и строительство линии по производству минераловатных изделий и других строительных материалов в АО «Монгол Базальт». Составлен предварительный план реконструкции действующего производства минераловатных изделий с заключением соответствующего контракта между УрФУ и АО «Монгол Базальт». С 2019 года по целевому направлению возобновилось обучение по программам бакалавриата и магистратуры, специалистов ПГС «Эрдэнэт» в УрФУ.

В рамках реализации гранта Фонда Президентских грантов «Продвижение русского языка в Монголии» с 24 июня по 11 июля 2019 г. в г. Улан-Батор проходил фестиваль по русскому языку «Кириллица-Фест». В нем приняли участие 75 студентов ведущих вузов Монголии, школьники и молодые сотрудники ПГС «Эрдэнэт» Партнерами фестиваля выступили: Монгольский государственный университет, Монгольский государственный университет науки и технологии, Монгольский государственный университет образования и Россотрудничество в Монголии.

В 2019 году Фонд содействия реализации проектов УрФУ и выпускников УПИ, УГТУ-УПИ, УрГУ и УрФУ выиграл конкурс грантов Фонда президентских грантов на развитие гражданского общества на проведение 2–3 сентября Форума выпускников советских и российских вузов и молодежи в Улан-Баторе, посвященном 80-летию победы советских и монгольских войск над Японской

Квантунской армией на реке Халхин-Гол. Форум включал в себя 14 международных событий, состоявшихся в городах Улан-Баторе, Эрдэнэте и в Екатеринбурге. Количество участников свыше 1000 человек: выпускники российских, советских вузов, проживающие в Монголии, студенческая молодежь пяти вузов Екатеринбурга, трех вузов Улан-Батора, Эрдэнэте, преподаватели школ и вузов Улан-Батора, сотрудники предприятий и организаций Монголии (Улан-Батор, Эрдэнэт). В программе Форума состоялись: встречи специалистов по истории со студенческой молодежью Монголии со школьниками «Историческое значение битвы на реке Халхин-Гол» и «Современное российское образование»; три круглых стола «Развитие сотрудничества вузов и выпускников для повышения качества жизни», «Русский язык как основа объединения и развития», «События на Халхин-Голе: конфликт исторического значения»; пленарное заседание с выступлением экспертов; презентация новой книги о победе на реке Халхин-Гол (написана Гушиным С. Н. членом Фонда Г. К. Жукова, ветераном УрФУ, перевод осуществил Ц. Магсар, выпускник УрФУ, книга издана на 2 языках (русский, монгольский)); презентация интерактивного ресурса по событиям на реке Халхин-Гол (альбом из 10 фото с дополненной реальностью, 2 языка), исторический диктант, мастер-классы для учителей по преподаванию русского языка от преподавателей УрФУ. Внимание в рамках Форума было акцентировано на сохранении исторической памяти, развитие народной дипломатки через деятельность ассоциаций, активизации участия выпускников в развитии совместных российско-монгольских проектов, продвижении российского образования в Монголии, создании системы поддержки инициатив молодежи Монголии, обучающейся в России, повышении качества преподавания русского языка в Монголии.

В процессе взаимодействия с выпускниками университета обозначены перспективы дальнейшего сотрудничества Уральского федерального университета и организаций Монголии:

1. Заключение соглашения о модернизации технологического цикла обогащения медных и молибденовых концентратов между ПГС «Эрдэнэт» и УрФУ.

2. Заключение соглашения между АО «МонголБазальт» и УрФУ по разработке технологий переработки твердых коммунальных отходов.
3. Подписание соглашения по совершенствованию работы котлов на Улан-Баторской ТЭЦ-4.
4. Организация метеоритных экспедиций в пустыню Гоби в 2020–2021 гг.
5. Подача совместных заявок на гранты РФФИ-Монголия 2021 г с университетами, предприятиями и институтами Академии наук Монголии.
6. Заключение соглашения, о включении в научно-образовательный центр «Передовые промышленные технологии» создаваемом на базе УрФУ с ПГС «Эрдэнэт».
7. Подготовка, переподготовка и повышение квалификации сотрудников ПГС «Эрдэнэт», Улан-Баторской ТЭЦ-4, «МонголБазальт».
8. Подготовка предложений по строительству стекольного завода в Улан-Баторе.

Банзрагчийн Мунхсайхан,

доктор, профессор, полковник
директор научно-исследовательского
института обороны Монголии

БРАТЬЯ ПО ОРУЖИЮ И ЦЕНА ПОБЕДЫ В ВОЙНЕ НА РЕКЕ ХАЛХИН-ГОЛ

Уважаемые ветераны, уважаемые гости!

От имени нашего института позвольте поздравить вас с 80-летием нашей совместной победы на реке Халхин-Гол и поблагодарить за предоставленную возможность выступить перед коллективом представителя выпускников советских и российских вузов, и студентов в хорошо известной нам аудитории.

Дружба и сотрудничество народов России и Монголии, боевое содружество воинов двух братских армий испытано в боях и труде, скреплено кровью, пролитой в борьбе против общего врага — германского фашизма и японского милитаризма. Прочный и нерушимый боевой союз и дружба российского и монгольского народов основаны на полном равноправии и глубоком уважении, на бескорыстной взаимопомощи. Они служат великим целям борьбы за мир, построения светлого будущего.

Решающее значение в укреплении дружбы между нашими народами имела встреча В. И. Ленина и Д. Сухэ-Батара 5 ноября 1921 года во время пребывания делегации революционной Монголии в Москве. В подписанном в это время соглашение об установлении дружественных отношений между народной Монголией и Советской Россией, по которому обе стороны обязывались не допускать пребывания и формирования на своей территории групп, враждебных другой стороне, установили соглашение о порядке назначения дипломатических и консульских представителей, определения государственной границы; были установлены основные положения таможенной политики.

Получила официальное оформление дружба между двумя народами, основанная на принципах пролетарского интернационализма, полного равноправия малого и большого государств, взаимной уважении, суверенитете и независимости, взаимной помощи и поддержке.

Глубоко понимая значение революционного Союза и дружбы с Советской страной как главного условия обеспечения перехода Монголии от феодализма к социализму, Д. Сухэ-Батор подчеркивал: «В существовании и процветании нашего монгольского государства внутренней силой является народ, а внешней опорой — Советский Союз. Другого пути нет».

Выполняя интернациональный долг, Страна Советов в трудные годы гражданской войны оказала непосредственную помощь в освободительной и революционной борьбе народам других стран, и том числе в и монгольскому народу, который особенно нуждался в братской помощи Советского Государства. Советское правительство направило на ликвидацию белогвардейских банд Унгерна закаленные в боях гражданской войны соединения и части Красной Армии. Благодаря усилиям этих войск и монгольских партизанских отрядов сопротивление белогвардейцев было сломлено.

Правительства МНР выразило чувство признательности монгольского трудового народа Советскому Союзу за оказание помощи и уверенность, что он ее всегда получит, если потребует обстановка.

И такая обстановка вскоре возникла. После оккупации японскими агрессорами Маньчжурии в 1931 г. угроза порабощения нависла над свободолюбивым монгольским народом — на границе японцы часто провоцировали инциденты.

Именно с этого момента для новой Монголии обозначился новый опасный противник — императорская Япония.

Монголия давно привлекала взоры японского командования своим стратегическим положением. В планах завоевательной политики Японии она рассматривалась как ключ к советской части Азии. Захват ее территории создавал плацдарм, позволявший японским войскам прорваться к Байкалу и отрезать советский Дальний Восток.

В известном меморандуме Танаки «Об основах позитивной политики в Маньчжурии и Монголии» от 27 июля 1927 г. говорилось: «Для того, чтобы завоевать Китай, мы должны сначала завоевать Маньчжурию и Монголию. Для того, чтобы завоевать мир, мы должны сначала завоевать Китай. Если мы сумеем завоевать Китай, все остальные малоазитские страны, Индия, а также страны Южных морей будут нас бояться и капитулируют перед нами. Мир тогда поймет, что Восточная Азия — наша и не осмелится оспаривать наши права. Таков план, завещанный нам императором Мэйдзи, и успех его имеет важное значение для существования нашей Японской империи.

Военный министр Японии генерал Садао Араки прямо писал: «Мы считаем маньчжуро-монгольский вопрос важным потому, что, если мы не установим прочно своего престижа в Маньчжурии и Монголии, мы никак не сможем распространять великие идеалы, развивавшиеся на протяжении трехтысячелетней истории Японии. Япония не должна удовлетворяться только собственным расцветом, свои идеалы она должна распространять по всему Дальнему Востоку и далее по всему миру».

В связи с вторжением японских войск на территорию МНР Советское правительство вынуждено было официально заявить, что «границу МНР, в силу заключенного между нами договора о взаимопомощи, мы будем защищать как свою собственную ...».

В соответствии с этим Протоколом на территории Монголии были размещены советские войска в составе 57-го Особого корпуса. Заключение этого протокола было в значительной мере неожиданным для японского руководства.

Тем не менее, японское руководство не оставляло своих намерений установить контроль над Внешней Монголией, как это было предписано в свое время в меморандуме Танаки. Ведя дело к открытому конфликту, японское руководство возлагало большие надежды на активную поддержку своих действий со стороны феодальной знати и высшего ламаистского духовенства Монголии, выступавших против просоветского режима в МНР.

Ставка делалась и на дезорганизованность Монгольской народно-революционной армии, обескровленной репрессиями 1937—

1938 годов, когда было уничтожено абсолютное большинство высшего и среднего командного состава, тем более, что в 1939 году репрессии в МНР еще продолжались.

80 лет отделяют нас от тех трагических и одновременно героических событий, когда советские и монгольские войска в мае — сентябре 1939 года отразили вторжение японских захватчиков на территорию дружественной Советскому Союзу Монгольской Народной Республики.

С января по май 1939 года количество провокаций со стороны японской военщины на границе оккупированной ею Маньчжурии с Монголией возросло. Так, только в районе нижнего течения реки Халхин-Гол оно достигло более четырех десятков.

Здесь 11 мая отряд японской кавалерии (до 300 человек с несколькими пулемётами) атаковал монгольскую пограничную заставу на высоте Номон-Хан-Бурд-Обо и продвинулся вглубь территории МНР на 15 км. Эта дата считается началом вооруженного конфликта.

28 мая японские войска перешли в общее наступление. Совместными действиями советского 57-го особого корпуса (командир комкор Н. В. Фекленко), находившегося в МНР согласно Протоколу о взаимной помощи 1936 года, и частей монгольской Народно-революционной армии к исходу 29 мая захватчики были выбиты с монгольской территории. В течение июня шли бои местного значения.

В начале июля противник, подтянув дополнительные силы и используя численное превосходство, предпринял новое наступление с целью захватить плацдарм на западном берегу Халхин-Гола в районе горы Баин-Цаган, окружить и уничтожить советско-монгольские войска. В ходе ожесточенных трехдневных боев ударная группировка японцев, которым удалось форсировать реку, была разгромлена и уничтожена. В воздушных боях сбито 45 японских самолетов. Новые атаки противника, предпринятые им в июле, были отражены.

Несмотря на крупные потери, японское командование приступило к подготовке «генерального наступления», запланированного на конец августа.

К 10 августа японские войска были сведены в 6-ю армию под командованием генерала О. Риппо (75 тыс. человек, 500 орудий, 182 танка), которую поддерживали свыше 300 самолетов.

Им противостояла 1-я армейская группа, развернутая к середине июля на основе 57-го особого армейского корпуса, под командованием комкора Г. К. Жукова (57 тыс. человек, 542 орудия и миномета, около 500 танков, 385 бронемашин), с воздуха их прикрывали 515 самолетов.

Монголия выдвинула три кавалерийские дивизии (4800 человек) под командованием маршала МНР Х. Чойбалсана.

Замысел советского командования предусматривал: активными действиями пехоты сковать японские войска с фронта, нанесением двух охватывающих ударов бронетанковыми соединениями и частями с флангов прорвать оборону и выйти в тыл главных сил противника на восточном берегу реки Халхин-Гол, окружить и уничтожить их, не допустив деблокады и отхода в Маньчжурию. Для этого планировалось создание внешнего и внутреннего фронтов окружения.

В соответствии с замыслом были сформированы три **группы войск** — Центральная, Северная, Южная и резерв. В ходе подготовки операции их состав пополнился двумя стрелковыми дивизиями, танковой бригадой, двумя артиллерийскими полками и другими частями, авиация — новыми типами самолетов и опытными лётчиками. Так, в район боевых действий были направлены 48 летчиков во главе с заместителем начальника ВВС Красной армии комкором Я. В. Смушкевичем. Многие из них имели опыт боев в небе Испании и Китая, а 22 являлись Героями Советского Союза.

Северная и Южная группы нацеливались на самые уязвимые места в обороне японских войск — на фланги, где находились наименее стойкие части баргутской конницы и маньчжуры. При этом важную роль сыграло использование перед началом операции 6-й и 8-й монгольских кавалерийских дивизий для доразведки японской обороны на флангах, что позволило уточнить направления главных ударов 1-й армейской группы. Для достижения численного превосходства над противником на направлениях главных ударов было осуществлено массирование сил и средств.

Упредив противника, советско-монгольские войска 20 августа после мощных ударов авиации и артиллерийской (в течение 2 ч 24 мин) подготовки перешли в наступление. К исходу дня наибольший успех был достигнут на внешних флангах Северной и Южной групп, где кавалерийские соединения советско-монгольских войск разгромили части японо-баргутской конницы. На центральном участке наши войска также теснили противника. После переправы через Халхин-Гол основных сил 6-й танковой бригады и ввода в сражение из резерва 9-й мотоброневой бригады сопротивление врага 21–22 августа было сломлено и бронетанковые соединения Северной группы устремились вдоль границы на соединение с Южной группой. Войска Центральной группы активными действиями сковали основные силы противника с фронта, исключая его манёвр в сторону флангов. 23 августа главные силы японской 6-й армии были окружены в пределах территории МНР, к 27 августа рассечены на две части, а к утру 31 августа полностью ликвидированы. В последующие дни попытки японского командования исправить положение вводом оперативных резервов и ударами с воздуха общую ситуацию не изменили. 16 сентября по просьбе правительства Японии боевые действия на Халхин-Голе были прекращены.

По своему масштабу они соответствовали оперативному уровню. Это обусловлено пространственными показателями района конфликта, имевшего протяженность по фронту до 70 км и в глубину 10–20 км, а также количеством сил и средств, привлекаемых с обеих сторон.

Успешные боевые действия советско-монгольских войск и сокрушительный разгром японской армии в районе р. Халхин-Гол вызвали законную радость и гордость у советского и монгольского народов за свои Вооруженные Силы, вдохновили угнетенные народы Азии на национально-освободительную борьбу против империалистической агрессии, внесли ценный вклад в развитие военного искусства. В совместной борьбе против общего врага были приумножены героические традиции монгольского и советского народов.

Маршал Советского Союза Г. К. Жуков в своих воспоминаниях о боевых действиях на Халхин-Голе писал: «Бойцы монгольской армии восхищались боевыми свершениями советских войск, но и мы, советские воины, были не менее восхищены героическими подвигам монгольских бойцов и командиров».

В качестве *итогов* вооруженного конфликта на реке Халхин-Гол следует выделить:

1. Советско-монгольские войска разгромили японских агрессоров и восстановили территориальную целостность Монгольской Народной Республики.
2. Впервые в боевых условиях проверены основные положения теории глубокой наступательной операции с массированным применением танков, моторизованной пехоты и артиллерии, при поддержке авиации в целях окружения и уничтожения крупной группировки противника.
3. При этом новым в оперативном искусстве стало одновременное создание внутреннего и внешнего фронтов окружения.
4. Приобретен опыт коалиционного взаимодействия советских и монгольских войск, который был успешно использован в августе 1945 г. при разгроме японской Квантунской армии.
5. Полученный опыт лег в основу переработки и дополнения боевых уставов, улучшения подготовки командного состава, совершенствования полевой выучки войск, создания новых образцов техники и вооружения.
6. Победа советско-монгольских войск на Халхин-Голе заставила военно-политическое руководство Японии в дальнейшем воздерживаться от прямого военного столкновения с СССР в годы Второй мировой войны.

В ходе боевых действий на Халхин-Голе *японские войска* потеряли свыше 61 тысячи человек, из них более 25 тысяч человек убитыми, 200 орудий, 660 самолетов.

Однако и для *советских войск* победа досталась дорогой ценой. За время боев погибли и пропали без вести более 9,5 тыс. человек, почти 16 тыс. были ранены, потеряны 207 самолетов.

За мужество и героизм, проявленные в боях на Халхин-Голе, 24 соединения и части были награждены орденами СССР, 70 человек удостоены звания Героя Советского Союза, а летчики С. И. Грицевец, Г. П. Кравченко и Я. В. Смушкевич стали первыми дважды Героями Советского Союза.

Память о подвигах наших воинов, о боевой дружбе, скрепленной в огне боев на Халхин-Голе жарким летом 1939 года, и по сей день хранится в благодарных сердцах российского и монгольского народов. Этому свидетельствуют памятники, установленные в Москве и Улан-Баторе.

События на Халхин-Голе нашли отражение в документальных фильмах, в мемуарах полководцев, в художественной, военно-исторической и научной литературе. Многие из этих трудов подготовлены сотрудниками Научно-исследовательского института при Университета обороны Монголии, представителями которого мы являемся.

Изучение истории советско-монгольского боевого содружества имеет большее практическое и политическое значение. Исследование этой проблемы призвано способствовать воспитанию трудящихся и воинов СССР и МНР в духе пролетарского интернационализма, дальнейшего укрепления дружбы между народами и армиями двух государств и других социалистических стран.

Сокрушительный разгром японских закватчиков в районе Халхин-Гол не только сыграл большую роль в укреплении независимости МНР, но и имел огромное международное значение. Весь мир воочию убедился в возросшей оборонной мощи Советского Союза.

Американский военный историк Дж. Макшерри признает: что «Демонстрация советской мощи в боях на Халхин-Голе имела далеко идущие последствия, показала японцам, что большая война против СССР будет для них катастрофой».

Советский Союз вновь продемонстрировал верность своим союзническим обязательствам, делу пролетарского интернационализма.

В боях и сражениях у р.Халхин-Гол были на практике проверены передовые теоретические взгляды советского военного ис-

кусства. Здесь впервые было осуществлено единое управление группировкой войск коалиционного состава. Этот опыт нашел дальнейшее развитие в боях против немецко-фашистских захватчиков в годы Великой Отечественной войны 1941–1945 г., а также на заключительном этапе второй войны в период разгрома Квантунской армии империалистической Японии.

В августовской операции 1939 г. на р.Халхин-Гол впервые в мировой практике военного дела был получен ценный боевой опыт массированного применения танков и авиации на решающих направлениях, а также использования всех родов войск в их тесном взаимодействии. Новым явлением была и организация тесного взаимодействия монгольских кавалерийских соединений с советским бронетанковыми частями и соединениями.

Приобретенный в боях опыт, как свидетельствовал Г. К. Жуков, сразу же стал широко внедряться в практику обучения командиров и штабов. “Для всех наших войск, командиров соединений, командиров частей и лично для меня, — отмечал позднее прославленный полководец, вспоминая бои в Монголии, — сражения на Халхин-Голе явились большой школой боевого опыта”.

5 октября 1939 г. в одной и прилегающих к высоте Хамар Даба лошин были собраны все командиры соединений и отдельных частей войск армейской группы для подведения итогов закончившихся боевых действий. Командующий 1-й армейской группой комкор Г. К. Жуков дал глубокий анализ военных действий в целом, определил положительные и отрицательные стороны в подготовке советских и монгольских войск, дал оценку японской армии и японскому солдату, оценил способности ее командования и степень технической оснащенности противника.

В ходе разбора проведенной операции он потребовал от командиров, штабов и политорганов глубоко изучить приобретенный боевой опыт. Командующий поставил перед ними задачу учить войска тому, что требуется на войне, всегда быть готовыми к ведению боевых действий в суровых климатических условиях надвигающейся зимы, отдал распоряжение об организованном выводе частей из района боев в пункты постоянной дислокации,

о своевременной подготовке к зиме и обеспечении нормального хода боевой подготовки.

В подразделениях и частях Советской Армии и Монгольской Народной Армии настойчиво изучался боевой опыт и особенности ведения боевых действий на р. Халхин-Гол.

Заключение. В районе реки Халхин-Гол в течение четырех месяцев шли кровопролитные сражения советско-монгольских войск по отражению ударов ненавистного врага и по его разгрому. Финал этой борьбы общеизвестен. Славные воины двух наших стран, представители вооруженных сил социалистического мира одержали убедительную победу над одной из самых сильных мировой реакции.

Историческая победа советских и монгольских войск в районе реки Халхин-Гол нанесли чувствительный удар не только по японскому милитаризму, но и по международному империализму в целом. Она явилась торжеством идей великой ленинской дружбы монгольского и советского народов, идей пролетарского интернационализма. Здесь был приобретен первый опыт совместных боевых действий двух братских армий. Дальнейшее развитие он получил в годы Великой Отечественной войны, затем в послевоенное время в ходе укрепления обороноспособности стран соц. содружества.

Вот почему буржуазная историография замалчивает и искажает важные события на Халхин-Голе в 1939 году. Названия «Халхин-Гол» нет в Западной литературе, вместо него используется термин «инцидент у Нион-Хан» (по названию приграничной горы), якобы спровоцированный советской стороной, чтобы показать свою военную силу. Буржуазные историографы утверждают, что это была изолированная военная акция, устрашающая операция, будто бы навязанная японцам Советским Союзом. Разумеется, подобные фальсификации рассчитаны на то, чтобы ввести в заблуждение не особенно сведущих в истории людей, сфабриковать ложное представление о действительных причинах военного конфликта, вызванного японскими агрессорами.

Исторический опыт совместной борьбы наших народов и их армий против общих врагов трудящиеся Монголии бережно хранят ныне и приумножают в строительстве новой жизни.

В преддверии славного праздника общей победы хотел бы ещё раз пожелать всем мира в доме, быть гордыми за себя и свою страну, чтить память своих предков и всех, кто сражался в борьбе с мировым злом!

С праздником, дорогие друзья. Спасибо за внимание.

Гущин С. Н.

д-р техн. наук,

член Фонда Г. К. Жукова

РОЛЬ ЛИЧНОСТИ В ИСТОРИИ: ГЕОРГИЙ КОНСТАНТИНОВИЧ ЖУКОВ

Быть участником очень серьёзного форума, посвящённого 80-летию победы советских и монгольских войск над японской Квантунской армией, в районе реки Халхин-Гол, очень приятно и почётно, тем более, что мне предоставили возможность выступить перед весьма представительной аудиторией.

Выступление в Улан-Баторе вряд ли могло меня смутить и особенно озадачить. Ведь за свою долгую жизнь я неоднократно на многих международных конференциях в различных странах делал доклады о своих научных исследованиях тепловой работы высокотемпературных промышленных печей, а будучи преподавателем Уральского государственного технического университета (ныне Федерального) я в течение полувека читал студентам лекции по теории тепло генерации, теплообмена и механики движения газовых сред. А если учесть, что в качестве хоккейного арбитра мне довелось выходить на лёд переполненных зрителями крупнейших мировых арен, то Улан-Баторское выступление следует классифицировать как рядовое.

Однако, в данном случае я всё же почувствовал большое волнение, так как мне предстояло рассказать заинтересованной аудитории об одном эпизоде из жизни великого и очень противоречивого человека — маршала Советского Союза Георгия Константиновича Жукова, которого я искренне чтил всю свою жизнь и приложил определённые усилия для того, чтобы рассказать о нём максимально широкой аудитории.

Для того, чтобы причину моего волнения могли понять все участники форума, я начну своё выступление с когда то популярного в Советском Союзе анекдота, связанного с участием Влади-

мира Ильича Ленина в одном из коммунистических субботников. Дело в том, что когда в центральных газетах был опубликован снимок, на котором Владимир Ильич один из «носителей» бревна, то некоторое время спустя в местной прессе различных регионов страны стали появляться «воспоминания» участников того субботника, которым якобы посчастливилось нести это самое бревно вместе с Лениным. В результате, если верить всем этим публикациям, то у второго лица «Ленинского» бревна «выстраивалась» целая колонна, что и породило анекдот об участниках того субботника.

Мне бы очень не хотелось, чтобы уважаемые участники проходящего в Улан-Баторе форума, посчитали моё участие в нём формальным и в определённой степени случайным. Поэтому я коротенько расскажу, как о том, как моя судьба оказалась связанной с личностью великого полководца, и о моей связи с Монголией, хотя я в ней никогда не бывал.

Моё детство пришлось на годы Великой отечественной войны, которая навсегда осталась в моей памяти не только как очень трудное и голодное время, но и как период ожесточённой борьбы Красной армии с гитлеровским вермахтом, в которой советским войскам с большим трудом удалось переломить её ход. В сводках Совинформбюро, звучащих по радио, очень часто упоминалось привлекающее моё внимание имя Георгия Константиновича Жукова. А когда пришла долгожданная победа, то на обложке журнала «Советский воин» посвященного этому историческому событию, была опубликована фотография маршала Жукова со всеми его боевыми наградами. Именно тогда моё мальчишеское сердце было навечно отдано этому удивительному человеку.

Когда в сороковых— начале пятидесятых годов Георгий Константинович командовал войсками Уральского военного округа, мне посчастливилось неоднократно его видеть вблизи, а однажды даже побеседовать с ним.

Судьба распорядилась так, что позднее мне удалось написать и опубликовать четыре книги о маршале победы, близка познакомиться со различными людьми, принимавшие участие в создании памятника великому полководцу, в городе Свердловске, а затем

организовывающие «Фонд Г. К. Жукова» Свердловской области, членом которого являюсь и я.

Что касается Монголии, то, рискуя быть обвинённым в нескромности, я скажу, что принимал непосредственное участие в подготовке для промышленности Монголии инженеров-металлургов. Студентам, приехавшим из Монголии и обучавшимся на кафедре металлургии тяжёлых цветных металлов УПИ, я не только читал лекции, но и вёл с ними практические и лабораторные занятия, руководил курсовым проектированием, встречался с ними во внеучебное время.

В частности, у монгольских ребят тогда на кафедре физвоспитания возникали определённые проблемы, связанные со сдачей предусмотренных учебными планами норма по плаванию: «дети степей» попросту не умели плавать. Узнав об этом, я договорился с заведующим кафедрой физвоспитания Евгением Львовичем Поликарповым о том, что вместо занятий в бассейне монгольские студенты будут заниматься в организованной секции на общественных началах «Школе хоккейных арбитров» (ШХА).

Как оказалось, хоккей очень любят монгольские студенты не только металлурги, но и других студенты вуза. Нам даже удалось провести первенство Уральского политехнического института по хоккею среди монгольских студентов с участием трёх команд.

Некоторые выпускники школы хоккейных арбитров УПИ, как мне стало известно, потом судили игры чемпионата Монголии. Долгое время возвращающиеся домой молодые специалисты писали мне письма, обращаясь ко мне «дорогой учитель». Надеюсь, что с кем-то из них мне удастся увидеться на этом форуме, где ожидается присутствие советских и российских вузов, объединившихся в ассоциацию «МАВСУЗ».

Пономарев А. В.,

д-р пед. наук, доцент кафедры
организации работы с молодежью
Уральский федеральный университет
имени первого Президента России Б. Н. Ельцина

Попова Е. В.,

старший преподаватель кафедры
организации работы с молодежью Уральский
федеральный университет имени первого
Президента России Б. Н. Ельцина

АКТУАЛЬНОСТЬ СРАВНИТЕЛЬНОГО ИССЛЕДОВАНИЯ ВЛИЯНИЯ ГЛОБАЛИЗАЦИИ НА ФОРМИРОВАНИЕ СЕМЕЙНЫХ ЦЕННОСТЕЙ РОССИЙСКОЙ И МОНГОЛЬСКОЙ СТУДЕНЧЕСКОЙ МОЛОДЁЖИ

Феномен глобализации актуализировал фундаментальное противоречие традиционных (консервативных) и нетрадиционных (постмодернистских) ценностей цивилизации. Особенно это коснулось семейных ценностей и, прежде всего, в отношении стран, где ценностный мир веками формировался на основе религиозного мировоззрения, в том числе Российской Федерации и Монголии.

Известны попытки навязывания антисемейных ценностей и правовых норм со стороны международных институтов и организаций, через различные неправительственные организации, СМИ, социальные сети и массовую культуру, в частности: легализация однополых браков; снятие запретов на усыновление детей однополыми родителями; возведение маргинальных сексуальных практик в правило; социальное конструирование «третьего пола» детей. Распространение таких явлений в странах традиционного общественного устройства воспринимается как социокультурный риск и становится вопросом национальной безопасности.

Схожи современные демографические тренды развития российского и монгольского общества: спад рождаемости и брачности, сокращение числа детей в семьях. Оба государства ищут пути обеспечения стабильного демографического развития, что активизирует научный поиск в данной области.

Дополнительную актуальность исследованию добавляет развитие расширяющегося социально-экономического сотрудничества между Российской Федерацией и Монголией, активизация студенческих обменов. В этом контексте особую значимость приобретает исследование проблемы влияния глобализации на формирование семейных ценностей молодежи стран бывшего социалистического блока на примере сравнения российской и монгольской студенческой молодёжи.

Исследования влияния глобализации на формирование семейных ценностей молодежи на основе сравнительного анализа ценностей российской и монгольской студенческой молодёжи не проводилось. Однако отдельные аспекты данной темы освещены в целом ряде российских и зарубежных исследований.

Тема цивилизационного диалога Востока и Запада имеет давнюю исследовательскую традицию (Бердяев Н. А. Судьба России. М.: Изд-во МГУ, 1990. 256 с.; Библер В. С. Культура. Диалог культур//Вопросы философии. 1989. № 6. С. 31–42.; Гусейнов А. А. О чем мы говорим, когда говорим о диалоге цивилизаций//Россия и мусульманский мир. 2008. № 7. С. 57–62; Конрад Н. И. Запад и Восток. Статьи. М.: Наука, 1972. 496 с.; Розанов В. В. Место христианства в истории.//В. В. Розанов. Религия. Философия. Культура. М.: Республика, 1992. С. 13–60; Штомпка П. Доверие в эпоху глобализации//Социальная политика и социология. 2006. № 4. С. 8–15).

На современном этапе развития научной мысли данная тема акцентируется проблематикой сохранения идентичности культур, объективно взаимодействующих в глобализирующемся мире (Бек У. Что такое глобализация? М., 2001. 302 с.; Коэн С. Провал крестового похода. США и трагедия посткоммунистической России. М., 2001. 303 с.; Ильинский И. М. Вызовы XXI века//Молодежь России перед лицом глобальных вызовов на рубеже веков: материа-

лы Междунар. конф. (г. Москва, 18–19 ноября 2000 г.)/отв. ред. И. М. Ильинский. М.: Социум, 2001. С. 16–26; Квилинкова Е. Н., Сакович В. А. Национальная культура и глобализация//Славянские чтения: материалы Научно-теоретической конференции. Кишинев, 2005. Вып. 3. С. 61–70; Костина А. В. Диалог в современном мире: условия и возможности осуществления//Знание. Понимание. Умение. 2011. № 3. С. 9–20; Костина А. В. Национальная и этническая культура: соотношение в глобализирующемся мире//Знание. Понимание. Умение. 2006. № 4. С. 165–172; Многоликая глобализация. Культурное разнообразие в современном мире/под ред. П. Бергера, С. Хантингтона; пер. с англ. В. В. Сапова под ред. М. М. Лебедевой. М., 2004; Шадсон М. Культура и интеграция национальных обществ//Этнос и политика: хрестоматия/авт.-сост. А. А. Прузаускас. М.: Изд-во УРАО, 2000. С. 94–98.).

Влияние глобализационных процессов на ценностный мир традиционных обществ — в фокусе исследовательского интереса учёных стран бывшего СССР и социалистического блока. Исследователи отмечают отсутствие целостной системы ценностей современного человека, как на Западе, так и на Востоке (Байдаров Э. У. Влияние глобализации на культуру и ценности человек//Вестник Библиотечной Ассамблеи Евразии. 2010. № 3. С. 30–36.); риски ассимиляции слабой культуры со стороны более сильной (Эшонкулова Н. А. Влияние глобализационных процессов на духовную жизнь общества//European research. 2016. № 4 (15). С. 98–100.); факт развития под влиянием глобализации в национальном менталитете отрицательных особенностей, таких как «индивидуализм, стремление к славе, накоплению любыми путями богатств, пренебрежения к другим, алчность, жестокость, отдаление друг от друга» (Фарходжонова Н. Ф. Влияние идеологических процессов на национальную идею в условиях глобализации//Мир науки и образования. 2016. № 2 (6). С. 17–18).

Особенно важным представляется наличие в научном монгольском дискурсе идеи использования глобализационных процессов для внедрения в общемировую гуманитарную практику достижений одной из древнейших культур — монгольской (Бат-

болд Энхтувшин. Глобализация: Монголия и монголы//Власть. 2010. № 9. С. 11–15).

В современной западной научной литературе традиционное понимание семьи как социального института не является общепризнанным (Антонов А. И. Микросоциология семьи. Методология структур и процессов. М., 1998. 157 с.; Бауман З. Индивидуализированное общество. М., 2002; Бейкер К. Теория семейных систем М. Боуена//Вопросы психологии. 1991. С. 155–164; Гидденс Э. Трансформация интимности. Сексуальность, любовь и эротизм в современных обществах. СПб.: Питер, 2004; Гуд У. Развитие теории семьи//Социология сегодня. Проблемы и перспективы. М., 1965. С. 194–216). Разрушение института семьи и негативное влияние глобализации на институт семьи отмечают многие российские и зарубежные исследователи (Гурко Т. А. Presentations of International Forum «Expanding the role of women in cross-cultural dialogue» June 10–11, 2008, Baku, Azerbaijan. Third Session «National Consciousness as a Shield against Turning People into «Particles of Globalization». URL: http://www.isras.ru/blog_gurko1.html; Гидденс Э. Трансформация интимности. Сексуальность, любовь и эротизм в современных обществах. СПб., 2004; Гурко Т. А. Институт семьи в постиндустриальных обществах//Ценности и смыслы. 2011. № 4; Захаров С. В. Куда движется супружество в России?//Демоскоп Weekly. № 545–546. 4–17 марта 2013. URL: http://www.demoscope.ru/weekly/2013/0545/s_map.php#1; Ионин Л. Г. О принципах современной политики в области семьи и демографии. М., 2010). Проблему формирования семьи молодыми людьми в условиях глобализации подчеркивают руководители Европейского межстранового проекта немецкие социологи семьи П. Блоссфельд и Х. Хофмейстер (Blossfeld, P. Hofmeister, H. Life courses in the globalization process. Final Report. Otto Friedrich University of Bamberg. 2005).

Анализируя общую проблематику научных исследований, посвященных проблемам монгольской семьи, Дарамзагдын Оюун констатирует устойчивый рост негативных тенденций с начала 1990-х гг., в том числе падение значения традиционного брака и распространение нетрадиционных его форм, рост противоре-

чий между социальными ролями индивидов в семье, изменение структуры ролей в семье (Дарамзагдын Оюун. Семейная культура современной Монголии: диссертация ... кандидата культурологии: 24.00.01. Улан-Удэ, 2005. 166 с.).

Глобализация по-разному влияет на изменение ценностей молодежи и не всегда носит позитивный характер (смотрите, например, статью Д. Рахметбай, Г. А. Ахатова «Влияние глобализации на молодежь»//URL: <http://elar.urfu.ru/bitstream/10995/46059/1/ipoy-2016-59.pdf>), а, значит, глобализация современных обществ обостряет необходимость исследования семейных ценностей студенческой молодёжи (Вишневский Ю. Р., Ячменева М. В. Отношение студенческой молодежи к семейным ценностям (на примере Свердловской области). Образование и наука. 2018; 20 (5): 125–141. URL: <https://doi.org/10.17853/1994-5639-2018-5-125-141>; Лисовский В. Т. Духовный мир и ценностные ориентации молодежи России: Учебное пособие. СПб., 2000; Ростовская Т. К., Журавлева Е. К., Копцева О. К. Трансформация семьи и демографическая политика России/Монография. Москва. 2017. 174 с.).

Уральские социологи с 1995 года осуществляют мониторинг социокультурных установок и ценностных ориентаций молодежи, ее социального самочувствия и отношения к экономическим и политическим реформам (СТУДЕНТ 1995–2016 гг.: динамика социокультурного развития студенчества Среднего Урала: монография/Л. Н. Банникова [и др.]; под общей редакцией Ю. Р. Вишневского; Министерство образования и науки Российской Федерации, Совет ректоров вузов Свердловской области, Ассоциация профсоюзных организаций студентов вузов Свердловской области, Уральское отделение Российского общества социологов, Уральский федеральный университет имени первого Президента России Б. Н. Ельцина. Екатеринбург: УрФУ, 2017. 904 с. URL: <https://elibrary.ru/item.asp?id=30692437>).

Активизировавшееся в последние годы сотрудничество Российской Федерации и Монголии вызвало интерес к сравнительному анализу ценностных ориентаций российских и монгольских студентов (например, результаты исследования, изложенные в статье Ульянова Н. Ю., Отгонбаяр Э. Особенности ценностных ори-

ентаций российской и монгольской молодежи//Психология, социология и педагогика. 2015. № 6. URL: <http://psychology.snauka.ru/2015/06/5124>), но известных авторам исследований, посвящённым сравнительному анализу влияния глобализации на формирование семейных ценностей молодёжи, нет.

Сравнительное исследование влияния глобализации на формирование семейных ценностей российской и монгольской студенческой молодёжи могло бы принести значимые научные результаты:

1. Обобщить и проанализировать данные теоретических и прикладных исследований развития института семьи и эволюции семейных ценностей молодежи в Российской Федерации и Монголии в условиях глобализации (конец XX — начало XXI веков).
2. Осуществить сравнительный анализ актуальных семейных ценностей российской и монгольской студенческой молодежи.
3. Определить инструменты влияния глобализации на формирование семейных ценностей молодежи: государственной идеологии в семейной, молодежной и образовательной сфере; деятельности международных межправительственных и неправительственных организаций; паттернов, распространяемых и пропагандируемых средствами массовой информации; нарративов социальных сетей.
5. Сформировать структурированную модель оценки рисков семейных ценностей молодёжи Российской Федерации и Монголии в условиях глобализации, которая могла быть использована государственными аппаратами указанных стран при формировании информационной, семейной, молодежной, образовательных политик указанных стран.

Кортов С. В.

д-р экон. наук,

первый проректор Уральского федерального университета

имени первого Президента России

РАЗВИТИЕ СОТРУДНИЧЕСТВА ВУЗОВ И ВЫПУСКНИКОВ ДЛЯ ПОВЫШЕНИЯ КАЧЕСТВА ЖИЗНИ (ТЕЗИСЫ ВЫСТУПЕНИЯ)

Отмечаем необходимость комплексного развития отношений Монголии и России: экономические, торговые, технологические, научные, образовательные и культурные. Прежде всего, речь идёт о стимулировании торговых отношений, причем развитие таможенной политики, стимулирование инвестиций.

В сфере образования и науки отмечается необходимость увеличения совместных программ и проектов. В образовании — это совместные образовательные программы, прежде всего, в области магистратуры, развитие подготовки аспирантов и докторантов.

Надеемся на существенное увеличение квот Россотрудничества для Монгольской народной республики с нынешних 500 — вдвое.

В сфере науки надеемся на увеличение совместных грантов с Российским фондом фундаментальных исследований. Отмечается положительный опыт некоторых регионов России в этом направлении, например, Иркутской области, где есть практика выделения грантов а совместные проекты с Монголией на региональном уровне или из средств университетов. На наш взгляд, перспективным является создание совместных образовательных учреждений, например Российско-Монгольского университета или лицея, например, на базе школы «Кириллица».

Особенно отмечает расширение сотрудничества в технологической сфере на базе университетов России и предприятий Монголии. Положительный опыт есть с компанией «Монголбазальт», который позволяет говорить о том, что вузы России готовы разрабатывать технологии для Монголии и передавать их. В этом большая польза для развития наших стран.

Отмечается большая роль общественных организаций, созданных на базе выпускников России и студентов, действующих в настоящее время. Ассоциации выпускников, землячества студентов, совместные студенческие отряды, а также специальные центры в Иркутске и Новосибирске.

Надеемся, что укреплению сотрудничества между университетами России и Монголии будут содействовать.

Ариунболд Л.,

Генеральный директор АК «Монголбазальт»

Кортов С. В.,

первый проректор Уральского федерального университета
имени первого Президента России Б. Н. Ельцина

Шешуков О. Ю.,

директор Института новых материалов и технологий
Уральского федерального университета имени
первого Президента России Б. Н. Ельцина

Матюхин В. И., Матюхин О. В., Фокин С. Н., Матюхина А. В.

доценты Института новых материалов и технологий
Уральского федерального университета имени
первого Президента России Б. Н. Ельцина

МОДЕРНИЗАЦИЯ МИНЕРАЛОВАТНОГО ПРОИЗВОДСТВА АК «МОНГОЛБАЗАЛЬТ»

Современные металлургические технологии всегда должны быть направлены на удовлетворение потребностей потребителей в получении качественного, экологически чистого продукта в требуемом количестве производимом с минимальными капитальными и энергетическими затратами при ограниченном воздействии на окружающую среду. На этой базе были предложены и реализованы совместно с монгольскими коллегами технические мероприятия по модернизации существующего производства волокнистых теплоизоляционных материалов в г. Улан-Баторе.

На предприятии была установлена одна технологическая линия по производству формованных минераловатных изделий (разработчик Китай) (рисунок 1), состоящая из оборудования шихтоподготовки (бункера, транспортеры, перегрузчики), минераловатной

вагранки, работающей на коксе, четырехвалковой центрифуги, камеры волокнообразования, гофрировщика минераловатного ковра, двухкамерной печи полимеризации, участка пил для получения формованных изделий, упаковщика. Кроме того, была предусмотрена система подготовки и подачи жидкого связующего. Работоспособность этой технологической линии не вызывало сомнения. Однако существующее оборудование имело ряд технических недостатков.

Согласно существующей технологии плавки минерального сырья, исходная шихта состоит из местного базальта, известняка, химический состав которых представлен в таблица 1.

Таблица 1

Химический состав базальта и известняка

| | SiO ₂ | Al ₂ O ₃ | Fe ₂ O ₃ | CaO | MgO |
|-----------|------------------|--------------------------------|--------------------------------|-------|-------|
| Известняк | 0,496 | 0,433 | 0,122 | 57,12 | 0,172 |
| Базальт | 50,37 | 16,01 | 9,44 | 7,39 | 1,97 |

Основным источником тепла при их ваграночном переплаве применяется металлургический кокс состава, %: 0,15 влаги; 12,1 золы; 1,20 серы; 1,25 летучих. Химический состав золы кокса представлен, %: SiO₂ = 53,0; Al₂O₃ = 29,0; CaO = 5,6; Fe₂O₃ = 11,0; MgO = 1,0; MnO = 0,3; P₂O₅ = 0,3.

В качестве дутья используется холодный воздух, состоящий из 21,0 % O₂ и 79,0 % N₂ с содержанием влаги 9 г на 1 м³ сухого воздуха.

Для существующих условий модуль кислотности используемой шихты составляет

$$\frac{0,2948(0,496 + 0,433) + 0,5307(50,37 + 16,01) + 0,1745 \cdot 0,121(53,0 + 29)}{0,2948(57,12 + 0,172) + 0,5307(7,39 + 1,97) + 0,1745 \cdot 0,12(5,6 + 1,0)} = 1,693$$



Рисунок 1. Схема оборудования производства минераловатных изделий:

1, 2, 3 — бункера базальта, известняка, кокса; 4 — минераловатная вагранка; 5 — центрифуга; 6 — камера волокнообразования; 7 — гофрировщик; 8 — камера полимеризации; 9 — разрезные пилы; 10 — упаковщик

Для этого состава исходных материалов возможно получение минерального расплава следующего химического состава (таблица 2).

Таблица 2

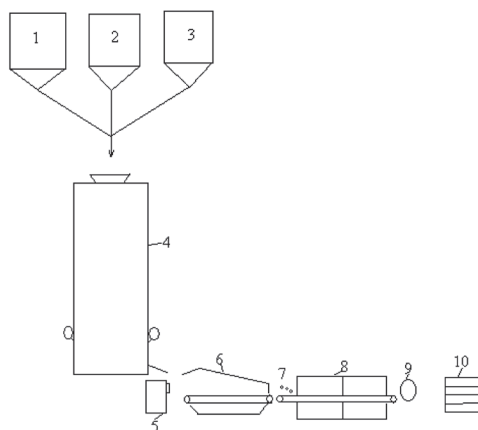
Расчет состава расплава при модуле кислотности 1,693

| Источник расплава | Количество | | Количество оксидов (молекулярный вес) | | | | | | | | | |
|-------------------|------------|-------|---------------------------------------|----------------|--------------------------------|----------------|--------------------------------|---------------|-------|----------------|-------|-------|
| | | | SiO ₂ | | Al ₂ O ₃ | | Fe ₂ O ₃ | | CaO | | MgO | |
| | кг | % | кг | % | кг | % | кг | % | кг | % | кг | % |
| Известняк | 35,71 | 34,83 | 0,177 | 0,52 | 0,155 | 1,39 | 0,044 | 0,69 | 20,40 | 80,66 | 0,061 | 4,50 |
| Базальт | 64,29 | 62,70 | 32,38 | 95,51 | 10,29 | 92,04 | 6,07 | 94,96 | 4,75 | 18,78 | 1,27 | 93,66 |
| Зола кокса | 2,53 | 2,47 | 1,34 | 3,97 | 0,733 | 6,57 | 0,278 | 4,35 | 0,142 | 0,36 | 0,025 | 1,84 |
| Итого расплава | 102,53 | 100 | 33,90 | 33,06 (100) | 11,18 | 10,90 (100) | 6,392 | 6,23 (100) | 25,29 | 24,67 (100) | 1,356 | (100) |

Согласно диаграмме плавкости этот расплав имеет температуру плавления около 1360 °С, а его вязкость при температуре 1400 °С составляет 0,8 Па·с (12 пуаз) и по физическому состоянию характеризуется как очень жидким (0,2 Па·с) и жидким (0,9...1,1 Па·с).

В соответствие с этими данными, при получении этого расплава выделяется тепловой эффект в размере 1580 кДж/кг.

Для получения минерального расплава в промышленном производстве используется традиционная технология, включающая подготовку сырья требуемого гранулометрического состава, организацию процесса высокотемпературного плавления его в шахтной печи ваграночного типа, выпуск жидкой фазы через боковую летку и удаление газообразных продуктов через систему газоочистки и распределение их в атмосфере.

Исходная конструкция вагранки закрытого типа имела диаметр в нижней части печи 1100 мм с расширением ее к уровню загрузки при ее средней высоте около 2 м. Расширение рабочего пространства вверх обычно сопровождается сложностями перемещения переплавляемой шихты с возможностью ее нижнего подвисяния. Кроме того, ограниченная высота слоя определяет низкую завершенность теплообмена, что сопровождается существенным повышением температуры отходящих из слоя газов (до 1000–1100 °С).

На вагранке было установлено 16 горизонтальных фурм с диаметром отверстий 40 мм, которые ограничивают проникающую способность воздушных струй вглубь слоя и переводят работу вагранки на ярко выраженный периферийный характер движения газов, что сопровождается существенным развитием восстановительной зоны в агрегате с увеличением непроизводительного расхода кокса и повышенным химическим недожогом. В результате это приводит к понижению температуры получаемого расплава и к ограничению производительности агрегата. Следует также отметить заниженное сечение используемых фурм, что не позволяет использовать все возможности работы вагранки

Ограниченная высота горновой части вагранки (600 мм) приводит к неорганизованным потерям воздушного дутья в агрегате, что сопровождается его выбиванием через летку, выбросами расплава, увеличением непроизводительного расхода кокса и ухудшением условий труда обслуживающего персонала. Наилучшим способом для уменьшения этого явления может служить коррективная высота горновой части печи и установление сифона при

выпуске расплава с формированием гидравлического затвора при его перемещении.

Для улучшения показателей работы вагранки необходимо было проанализировать тепловой режим вагранки в этих условиях и оптимизировать конструкцию ее рабочего пространства и систему воздухоподачи.

Для очистки газов от СО в системе оборудования использовалась установка для его дожигания, работа которой приводила к снижению количества удаляемого СО только на 10–15%. Такое состояние условий отвода ваграночных газов повышало общий расход энергозатрат на производство минерального расплава.

Для подогрева воздушного дутья на печи была предусмотрена рекуператорная установка двухступенчатого типа, отапливаемая продуктами сгорания жидкого топлива с возможностью подогрева воздушного дутья не выше 150–200 °С без использования химической теплоты отходящих газов.

По результатам теплотехнического обследования существующей конструкции плавильного агрегата с использованием опыта и достижений ученых УрФУ на других предприятиях было разработано и реализовано в реальных условиях предприятия техническое задание на реконструкцию теплотехнического агрегата — минераловатной вагранки и теплотехнический режим ее работы.

В соответствии с заданием минераловатная вагранка (рисунок 2) была изготовлена в закрытом варианте рабочего пространства в виде водоохлаждаемого ватержакета, при котором все образующиеся газы улавливаются, очищаются от пыли в отдельном циклоне и дожигаются в специальном дожигателе.

Загрузка материалов в рабочее пространство вагранки обеспечивается через загрузочную шахту диаметром 0,8 м. При этом ее высота для гидравлического затвора верхней загрузочной части агрегата составляет не менее 1,0 м. Наружная часть загрузочной шахты устанавливается конструктивно по месту установки загрузочного устройства.

Водоохлаждаемый корпус вагранки выполняется в виде цилиндра с внутренним диаметром 1,1 м по всей высоте.

Высота горновой части агрегата предусмотрена не менее 0,9 м, высота, а высота шахты от уровня основного ряда фурм до нижнего конца загрузочной шахты — не ниже 3,0 м.

Подача воздушного дутья по проекту осуществляется от воздухоувки под давлением не менее 792 мм вод.ст. в количестве не менее 4560 м³/ч при нормальных условиях с возможностью подогрева воздуха до температуры не ниже 600 °С в отдельно стоящем воздухоподогревателе, связь с которым предусмотрена через трубопровод диаметром 0,72 м.

Распределительный коллектор воздушного дутья устанавливается с наружной стороны корпуса вагранки с зазором от корпуса не менее 50 мм в виде полого круглого кольца с внутренним диаметром 0,72 м. Подача в него воздушного потока производится через 2 патрубка диаметром не менее 0,36 м. Патрубки установлены на противоположных концах одного диаметра коллектора.

Подача воздуха в шахтную печь по фурмам организована через опускные патрубки для нижнего основного ряда диаметром не менее 0,173 м, для верхнего ряда — не менее 0,114 м.

Фурмы на вагранке располагаются в два ряда с расстоянием между рядами по вертикали 700 мм в количестве 8 шт. в каждом ряду под углом 20 градусов к горизонту. Диаметр фурм нижнего основного ряда установлен при работе на холодном дутье не менее 0,068 м, а на горячем дутье — не менее 0,12 м. Фурмы дополнительного ряда располагаются по вертикали между фурмами основного ряда. Эти фурмы имеют диаметр на холодном дутье не менее 0,045 м, на горячем дутье — не менее 0,08 м.

Для улучшения управляемости работой вагранки предусмотрена установка на воздуховоде сужающего устройства и приборов дифференциального манометра для измерения расхода воздуха, поступающего на вагранку, а также манометра для измерения давления в сборном коллекторе.

Для выпуска расплава в боковой стенке горна вагранки на расстоянии не менее 50 мм от уровня подины вагранки летка диаметром не менее 50 мм. При необходимости установки сифона его высота и ширина составляет не менее 600 мм. Стенки сифона выполняются водоохлаждаемыми.

Предложенная конструкция вагранки и тепловой режим ее работы способна обеспечить производительность по расплаву около 3,00 т/ч с общим тепловым КПД не менее 57,7% при удельном расходе кокса не выше 16,25 кг/100 кг шихты. Теплоэнергетические мероприятия для подогрева воздушного дутья за счет использования химической теплоты ваграночных газов способны снизить удельный расход кокса до 13,0 кг/100 кг шихты.



Рисунок 2. Схема реконструкции минераловатной вагранки:

- 1 — загрузочная шахта; 2 — пространство для отбора ваграночных газов; 3 — шахта вагранки;
- 4 — распределительный коллектор; 5 — опускной патрубок основного ряда фурм;
- 6 — опускной патрубок дополнительного ряда фурм; 7 — подводящие патрубки воздуховодов; 8 — регулировочный шибер

В соответствие с техническим заданием был выполнен проект реконструкции существовавшей минераловатной вагранки, ранее построенной по аналогам печей заводов Китая. Полная реализация модернизированной конструкции плавильного агрегата была осуществлена на территории АК «Монголбазальт» (г. Улан-Батор») специалистами завода. Отработка режимных параметров ваграночной плавки минерального сырья осуществлялась объединенной бригадой специалистов Уральского федерального университета и АК «Монголбазальт». Комплекс технологических процессов находился под постоянным контролем не допускающим отклонений от предложенной технологии. В процессе отработки технологических особенностей процесса получения минерального расплава производилось успешное обучение обслуживающего персонала прогрессивным методам управления вагранкой на различных ступенях развития технологии. Результаты сравнительного анализа показателей работы минераловатной вагранки до и после реконструкции представлены в таблице 3. Их анализ показывает, существенное улучшение показателей работы плавильного агрегата, способного обеспечить получение качественного продукта в необходимом количестве при минимальных экономических затратах без ухудшения экологии региона.

Таблица 3

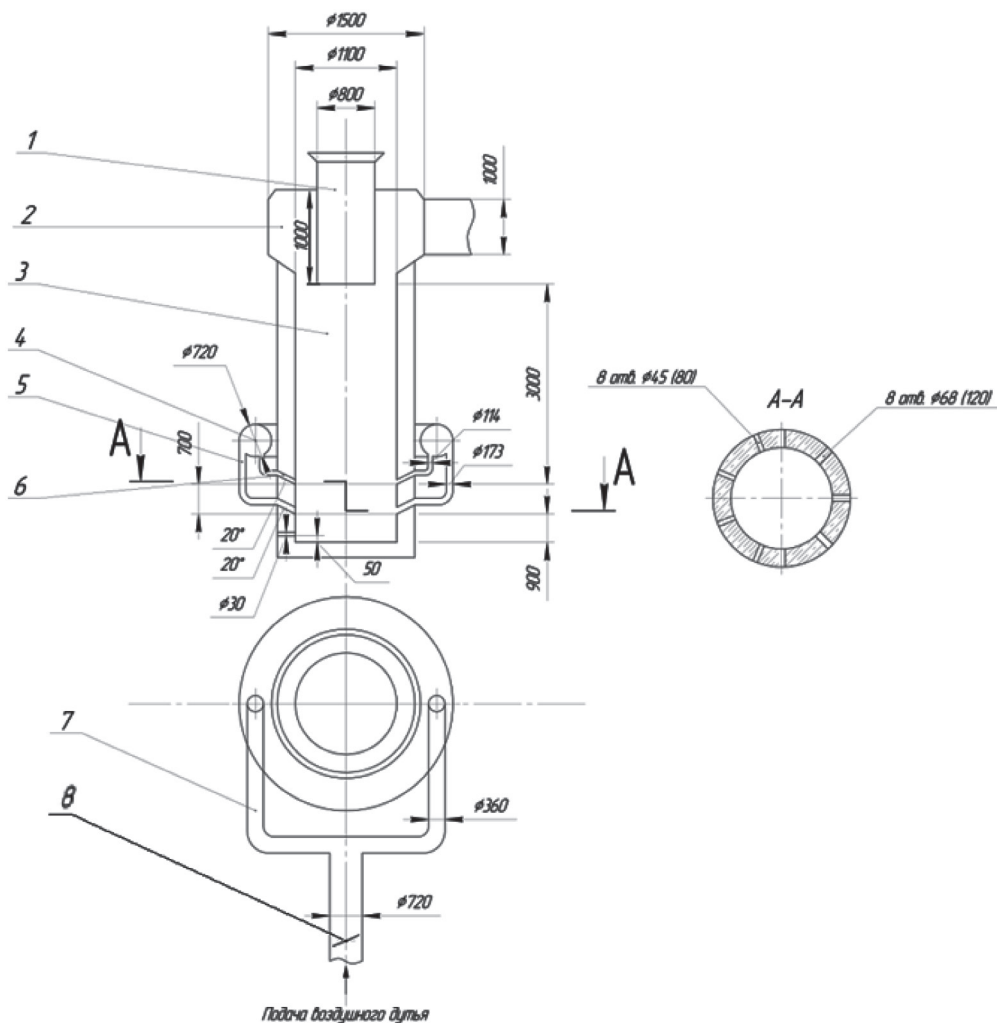
Показатели работы минераловатной вагранки АК «Монголбазальт»

| Показатель | До реконструкции | После реконструкции |
|---------------------------------------|------------------|---------------------|
| Производительность по расплаву, т/ч | 08–1,2 | 2,5–3,0 |
| Удельный расход кокса, кг/т расплава | 370–400 | 160–170 |
| Температура расплава на желобе, °С | 1260–1270 | 1340–1360 |
| Тепловой КПД, % | 30–32 | 56–58 |
| Удельный выход пыли, г/м ³ | 25–30 | 5–7 |

Успешный опыт модернизации действующего технологического оборудования АК «Монголбазальт» без существенных по-

теперь в экономике его эксплуатации, эффективный комплекс технических решений по совершенствованию технологии получения минераловатной продукции дает возможность пропагандировать этот опыт при внедрении новых технических идей, как в России, так и в других странах.

РЕЗОЛЮЦИЯ ФОРУМА ВЫПУСКНИКОВ СОВЕТСКИХ И РОССИЙСКИХ ВУЗОВ И МОЛОДЕЖИ, ПОСВЯЩЕННОМ 80-ЛЕТИЮ ПОБЕДЫ СОВЕТСКИХ И МОНГОЛЬСКИХ ВОЙСК НАД ЯПОНСКОЙ КВАНТУНСКОЙ АРМИЕЙ НА РЕКЕ ХАЛХИН-ГОЛ

В Улан-Баторе (Монголия) 2—3 сентября 2019 года на базе Российского центра науки и культуры состоялись дискуссионные площадки и пленарное заседание Форума выпускников советских и российских вузов и молодежи, посвященном 80-летию победы советских и монгольских войск над японской Квантунской армией на реке Халхин-Гол (далее Форум).

Всего в рамках Форума состоялось 16 мероприятий, в том числе встречи со студентами и школьниками, программа дополнительного образования для преподавателей русского языка школ и вузов Улан-Батора и Эрдэнэта, презентация книги «Первая победа великого маршала (к 80-летию битвы на реке Халхин-Гол)» и фотобуклета с дополненной реальностью, обучение школьников и студентов русскому языку.

В Форуме приняли участие 1080 человек, мероприятия состоялись в Улан-Баторе, Эрдэнэте и Екатеринбурге, на дискуссионных площадках и пленарном заседании заслушано 26 докладов и выступлений.

Взаимоотношения Монголии и России имеют длительную историю, основаны на партнерстве, дружбе и взаимоуважении. Более полувека России готовит специалистов для промышленности и других сфер экономики Монголии, а многие отрасли не были бы столь развиты в Монголии без поддержки Советского Союза. Партнерство России и Монголии демонстрирует единство взглядов на развитие мира, на реализацию принципов демократии, свободы и уважения в общественной и политической жизни наших стран, на повышение ценности и значимости Человека Труда.

В Монголии проживает более 60000 выпускников советских и российских вузов. Выпускники — это значительный потенциал

сотрудничества стран и основа реализации эффективных образовательных, научных и технологических проектов. Проведенный Форум еще раз показал активную гражданскую позицию выпускников, готовность к развитию сотрудничества с Россией, со своими вузами и поддержку инициатив России в Монголии. Особое значение в развитии сотрудничества играет Монгольская ассоциация выпускников советских учебных заведений и Общество Дружбы «Россия — Монголия», которые стали соорганизаторами Форума.

На Форуме были затронуты ключевые вопросы сотрудничества России и Монголии:

- перспективы сотрудничества монгольских и российских предприятий;
- опыт реализации совместного научно-технологического проекта с УрФУ;
- перспективы сотрудничества по подготовке кадров для предприятий;
- развитие научно-образовательного сотрудничества с вузами России;
- расширение русскоязычного пространства в Монголии;
- роль русского языка в образовательном пространстве Монголии XX в.;
- значение русского языка как основы для получения российского образования за рубежом;
- сегодняшняя ситуация и проблемы в изучении русского языка в Монголии;
- технологии преподавания русского языка как иностранного;
- современные оценки истории войны на реке Халхин-Гол;
- роль личности в истории на примере Г. ЕК. Жукова;

Участники Форума отмечают, что на дискуссионных площадках удалось не только обсудить современное состояние отношений России и Монголии, но и выработать предложения по их развитию и совершенствованию, наметить дальнейшие пути сотрудничества.

Особое значение на Форуме было уделено продвижению русского языка в Монголии. Участники отмечают некоторое снижение интереса молодежи к изучению русского языка в том числе из-за изменений в системе преподавания. В тоже время, участники отмечают, что в Монголии продолжают работать русские школы, преподаватели активно изучают образовательные технологии преподавания русского как иностранного в рамках программ повышения квалификации, а с участием Фонда президентских грантов на поддержку гражданского общества, реализуются интересные проекты для школьников и студентов по изучению русского языка, например, Уральским федеральным университетом. Участники отмечают, что все политические деятели и большинство ученых Монголии владеют русским языком, что позволяет делать вывод о преимуществах русского языка в карьерных стратегиях.

В рамках дискуссии об историческом значении битвы на реке Халхин-Гол участники отмечают, что Советский Союз в трудные для своей страны годы, смог оказать неоценимую помощь монгольскому государству в становлении его независимости и построении нового социалистического государства. Монголия и России всегда могли быть уверены в поддержке друг друга в трудные годы нависших мировых угроз, таких, например, как фашизм. Именно в общей борьбе над единым врагом закалилась и окрепла дружба советского и монгольского народов. Битва на реке Халхин-Гол имеет исключительно важное значение в развитии всей мировой истории в дальнейшем. Успешные боевые действия советско-монгольских войск и сокрушительный разгром японской армии в районе реки Халхин-Гол вызвали законную радость и гордость у советского и монгольского народов за свои Вооруженные силы, вдохновили угнетенные народы Азии на национально-освободительную борьбу против империалистической агрессии, внесли ценный вклад в развитие военного искусства. В совместной борьбе против общего врага были приумножены героические традиции монгольского и советского народов.

В тоже время, проведенная в рамках Форума акция «Исторический диктант» показала, что молодежь Монголии недостаточно знает исторических фактов, относительно вклада Монголии во Вторую Мировую войну, о совместных боевых действиях советских и монгольских войск в битве на реке Халхин-Гол: среднее количество правильных ответов на тест из 20 вопросов составило 8. Вопросу более глубокого изучения истории как раз и способствовал проведенный Форум, как отмечают участники.

В современный период взаимодействие России и Монголии многообразно, включает в себя научные, образовательные, инженерные, исторические проекты. Отдельное внимание на Форуме было уделено сотрудничеству предприятий, вузов Монголии и высших учебных заведений России. Отмечается значительный прирост совместных проектов, договоров о сотрудничестве, внедрение в Монголии совместно разработанных учеными, производителями России и Монголии научно-технологических проектов. Во многом этому способствуют сообщества выпускников советских вузов, проживающих в Монголии. На Форуме был представлен опыт такого сотрудничества. Участники отмечают успешность и высокую эффективность для обеих сторон такого сотрудничества, а также значительный потенциал и перспективы дальнейшего развития.

Заслушав выступления, участники предлагают:

- 1) рассмотреть возможность направления специалистов-русистов и других специалистов из России для работы в монгольских школах;
- 2) рассмотреть возможность организации стажировок специалистов-русистов в российских вузах;
- 3) усилить межгосударственные связи в различных отраслях экономики и общественной жизни России и Монголии для повышения мотивации у молодежи Монголии изучать русский язык;
- 4) открыть филиал Российского центра науки и культуры в одном из аймаков, по инициативе жителей аймака;
- 5) рекомендовать Россотрудничеству повысить число бюджетных мест на прием в вузы России для монгольских граждан;

- 6) более активно использовать возможности средств массовой информации для информирования граждан Монголии о возможностях и преимуществах российского высшего образования;
- 7) организовать на базе одного из вузов Монголии подготовительный факультет для граждан Монголии, поступивших в российские вузы;
- 8) совместно с вузами России создать систему подготовки, повышения квалификации и совершенствования технологий преподавания русского языка в аймаках Монголии;
- 9) рекомендовать Министерству образования, науки, культуры и спорта Монголии уравнивать объем часов на изучение английского и русского языка в школах и вузах Монголии, рассмотреть возможность определения в образовательных программах русского языка как второго обязательного для изучения;
- 10) вузам России педагогического, имеющих программы подготовки педагогического профиля рассмотреть возможность годичной стажировки студентов третьего курса Монгольского государственного университета образования, обучающихся на преподавателей русского языка;
- 11) создать в Монголии совместно с ведущими университетами России Центры русского языка и довузовской подготовки;
- 12) разработать систему повышения квалификации монгольских учителей русского языка в рамках реализации квоты Правительства Российской Федерации на уровне магистратуры, аспирантуры и даже в виде трудоустройства на подготовительные факультеты в вузы России на один год.
- 13) в рамках реализации Национального проекта «Экспорт образования России» создать Ресурсные центры с углубленным изучением физики, химии, математики, биологии на базе монгольских школ с изучением русского языка при поддержке ведущих университетов России, с целью дальнейшего поступления монгольских школьников по при-

- оритетным направлениям Монгольской народной республики;
- 14) рассмотреть возможность проведения Форума Ректоров России и Монголии с целью определения стратегических направлений научно-образовательного сотрудничества;
 - 15) рекомендовать вузам России и Монголии с целью развития академической мобильности студентов и преподавателей в рамках межвузовского сотрудничества развивать такие формы академической мобильности как программы двойных дипломов, включенное обучение, научные стажировки, обмен преподавателями;
 - 16) совместно ИНКОРВУЗУ XXI и МАВСУЗ провести статистический мониторинг количества получивших образование в российских вузах монгольских граждан;
 - 17) ИНКОРВУЗ XXI совместно с МАВСУЗ подготовить предложения по вовлечению выпускников российских (советских) вузов в мероприятия, способствующие повышению мотивации изучения русского языка монгольскими гражданами;
 - 18) Россотрудничеству, фонду «Русский Мир» (Россия), транснациональным российским компаниям рекомендовать оказать содействие в восстановлении материально-технической, методической базы преподавания русского языка в Монголии;
 - 19) Россотрудничеству, Российскому центру науки и культуры в Улан-Баторе совместно с ведущими российскими вузами и заинтересованными монгольскими образовательными организациями рекомендовать разработать новые подходы к организации и проведению отборочных испытаний для абитуриентов из числа монгольских граждан в рамках реализации постановления Правительства Российской Федерации об обучении иностранных граждан в вузах России.
 - 20) рекомендовать российским и монгольским вузам, научным организациям и предприятиям реализовать возможности совместных грантовых программ по поддержке инициатив сотрудничества;

- 21) предприятиям Монголии изучить опыт успешного сотрудничества «Монголбазальт» и Уральского федерального университета;
- 22) вузам России рекомендовать внедрение такой формы поддержки совместных проектов с участием выпускников, проживающих в Монголии, как Целевой капитал Эндаумент-Фонда на примере созданного в Уральском федеральном университете.

Участники Форума отмечают высокую важность мероприятия, его значение для развития взаимоотношений России и Монголии. Форум позволил определить перспективы сотрудничества, продемонстрировал значительный потенциал сообщества выпускников советских и российских вузов, проживающих в Монголии, в направлении развития взаимодействия с Россией, позволил установить деловые и дружеские отношения между организациями, представители которых участвовали в Форуме.

Форум проводился с использованием гранта Президента Российской Федерации на развитие гражданского общества, предоставленного Фондом президентских грантов.

Организаторы и соорганизаторы Форума:

- Фонд содействия реализации проектов УрФУ и выпускников УПИ, УГТУ-УПИ, УрГУ и УрФУ (держатель гранта Фонда Президентских грантов на развитие гражданского общества);
- Россотрудничество;
- ФГАОУ «Уральский федеральный университет имени первого Президента России Б. Н. Ельцина»;
- Российский центр науки и культуры в Улан-Баторе;
- Монгольская ассоциация выпускников советских учебных заведений;
- Монгольская Ассоциация выпускников УрФУ;
- Ассоциация выпускников УПИ, УрГУ и УрФУ;
- Российский экономический университет имени Г. В. Плеханова, Уланбаторский филиал, лицей;
- Монгольский государственный университет науки и технологии;

- Монгольский государственный университет образования;
- Монгольский государственный университет;
- АО «Гипромет»;
- ГАУ СО «Дом молодежи»;
- Школа «Кириллица» при Российском центре науки и культуры.

СОДЕРЖАНИЕ

| | |
|---|----|
| Приветствие Эльвиры Валентиновны Митрофановой, руководителя Россотрудничества участникам Форума выпускников советских и российских вузов и молодежи, посвященный победе советских и монгольских войск над японской Квантунской армией на реке Халхин-Гол | 3 |
| Приветствие Базархандаева Амгалана Ринчиновича, Советника посольства России в Монголии, руководителя представительства Россотрудничества в Монголии, директора Российского центра науки и культуры городе Улан-Баторе | 6 |
| Приветствие Г. Занданшатара, президента Монгольской ассоциации выпускников российских/советских/учебных заведений «МАНСУЗ», Председателя Великого Государственного Хурала Монголии | 10 |
| Приветствие З. Энхболда руководителя Администрации Президента Монголии, Почетного доктора Уральского федерального университета имени первого Президента России Б. Н. Ельцина | 13 |
| Приветствие Кокшарова Виктора Анатольевича, ректора Уральского федерального университета имени первого Президента России Б. Н. Ельцина | 15 |
| Ц. Магсар ЗНАЧЕНИЕ РУССКОГО ЯЗЫКА И КУЛЬТУРЫ И СОВРЕМЕННАЯ СИТУАЦИЯ В МОНГОЛИИ | 17 |
| Рассказова Т. П., ФОРМИРОВАНИЕ ЯЗЫКОВОЙ КОМПЕТЕНЦИИ В ЭПОХУ ПРОМЫШЛЕННОЙ РЕВОЛЮЦИИ | 22 |
| Будаева Т. Ч. О РАСШИРЕНИИ РУССКОЯЗЫЧНОГО ПРОСТРАНСТВА В МОНГОЛИИ: ПРОБЛЕМЫ И ПЕРСПЕКТИВЫ | 25 |
| Эрдэнэмаам С. СЕГОДНЯШНЯЯ СИТУАЦИЯ ИЗУЧЕНИЯ РУССКОГО ЯЗЫКА В МОНГОЛИИ | 31 |
| Цогзолмаа Д., ИЗ ИСТОРИИ ИЗУЧЕНИЯ И РАСПРОСТРАНЕНИЯ РУССКОГО ЯЗЫКА В МОНГОЛИИ..... | 37 |
| Рассказова Т. П., АУДИРОВАНИЕ НА УРОКАХ РУССКОГО ЯЗЫКА КАК ИНОСТРАННОГО (РЕЦЕПТИВНЫЕ И ПРОДУКТИВНЫЕ НАВЫКИ)..... | 45 |

| | |
|--|----|
| Пономарев А. В., Осипчукова Е. В., ПАРТНЕРСТВО УРАЛЬСКОГО ФЕДЕРАЛЬНОГО УНИВЕРСИТЕТА И ЕГО ВЫПУСКНИКОВ, ПРОЖИВАЮЩИХ В МОНГОЛИЯ..... | 50 |
| Банзрагчийн Мунхсайхан, БРАТЬЯ ПО ОРУЖИЮ И ЦЕНА ПОБЕДЫ В ВОЙНЕ НА РЕКЕ ХАЛХИН-ГОЛ..... | 59 |
| Гущин С. Н. РОЛЬ ЛИЧНОСТИ В ИСТОРИИ: ГЕОРГИЙ КОНСТАНТИНОВИЧ ЖУКОВ | 70 |
| Пономарев А. В., Попова Е. В., АКТУАЛЬНОСТЬ СРАВНИТЕЛЬНОГО ИССЛЕДОВАНИЯ ВЛИЯНИЯ ГЛОБАЛИЗАЦИИ НА ФОРМИРОВАНИЕ СЕМЕЙНЫХ ЦЕННОСТЕЙ РОССИЙСКОЙ И МОНГОЛЬСКОЙ СТУДЕНЧЕСКОЙ МОЛОДЕЖИ | 73 |
| Кортов С. В. РАЗВИТИЕ СОТРУДНИЧЕСТВА ВУЗОВ И ВЫПУСКНИКОВ ДЛЯ ПОВЫШЕНИЯ КАЧЕСТВА ЖИЗНИ (ТЕЗИСЫ ВЫСТУПЕНИЯ) | 79 |
| Ариунболд Л., Кортов С. В., Шешуков О. Ю., Матюхин В. И., Матюхин О. В., Фокин С. Н., Матюхина А. В. МОДЕРНИЗАЦИЯ МИНЕРАЛОВАТНОГО ПРОИЗВОДСТВА АК «МОНГОЛБАЗАЛТ»..... | 81 |
| РЕЗОЛЮЦИЯ ФОРУМА ВЫПУСКНИКОВ СОВЕТСКИХ И РОССИЙСКИХ ВУЗОВ И МОЛОДЕЖИ, ПОСВЯЩЕННОМ 80-ЛЕТИЮ ПОБЕДЫ СОВЕТСКИХ И МОНГОЛЬСКИХ ВОЙСК НАД ЯПОНСКОЙ КВАНТУНСКОЙ АРМИЕЙ НА РЕКЕ ХАЛХИН-ГОЛ | 90 |

Научное издание

ФОРУМ ВЫПУСКНИКОВ
СОВЕТСКИХ И РОССИЙСКИХ ВУЗОВ И МОЛОДЕЖИ,
ПОСВЯЩЕННЫЙ ПОБЕДЕ СОВЕТСКИХ
И МОНГОЛЬСКИХ ВОЙСК
НАД ЯПОНСКОЙ КВАНТУНСКОЙ АРМИЕЙ
НА РЕКЕ ХАЛХИН-ГОЛ

(Улан-Батор, 2–3 сентября 2019 года)

Редактор И. В. Меркурьева
Верстка О. П. Игнатъевой

*Электронное сетевое издание
размещено в архиве УрФУ
<http://elar.urfu.ru>*

Подписано 08.11.2019. Формат 70×100 1/16.
Уч.-изд. л. 5,0. Объем данных 9,5 Мб.
Гарнитура Newton.

Издательство Уральского университета
620000, Екатеринбург-83, ул. Тургенева, 4
Тел.: +7 (343) 358-93-06, 350-90-13, 358-93-22, 350-58-20
Факс: +7 (343) 358-93-06
E-mail: press-urfu@mail.ru
<http://print.urfu.ru>

